

МІНІСТЕРСТВО ОСВІТИ І НАУКИ УКРАЇНИ

ЗАХИСТ ВІТЧИЗНИ

10-11

класи

**Навчальна програма
(рівень стандарту, профільний рівень)**

ПОЯСНЮВАЛЬНА ЗАПИСКА

Конституція України визначає захист Вітчизни обов'язком громадян України, найважливішою функцією держави. Безпека людини, її життя і здоров'я визнаються в Україні найвищою соціальною цінністю.

Програму предмета **Захист Вітчизни** розроблено на основі вимог Конституції та законів України про захист Вітчизни і Державного стандарту базової і повної середньої освіти.

Головна мета навчання предмету – розвиток особистості учнів, формування їх готовності до захисту Вітчизни та дій в умовах надзвичайних ситуацій.

Завдання курсу предмета:

- підготовка молоді до захисту життя і здоров'я, забезпечення власної безпеки і безпеки людей у надзвичайних ситуаціях мирного і воєнного часу;
- підготовка молоді до служби у Збройних Силах України, інших військових формуваннях, виконання військового обов'язку в запасі.

З метою виконання завдань предмета програма передбачає:

- вивчення існуючої системи військової підготовки, організації внутрішньої і вартової служби, повсякденної життєдіяльності військ;
- викладення навчального матеріалу предмета у відповідності з положеннями загальновійськових і бойових статутів Збройних Сил України, подання навчального матеріалу з урахуванням переходу національних Збройних Сил на професійну основу і наближення їх до сучасних стандартів НАТО;
- впровадження компютерних графічно-інформаційних технологій у засвоєння основ військової справи, цивільного захисту, медичних знань і першої допомоги;
- створення сучасної навчально-матеріальної бази з можливостями проведення практичних занять з тактичної, вогневої і прикладної фізичної підготовки у межах території навчальних закладів.

Предмет викладається на протязі трьох періодів – у 10 і 11 класах та під час навчально-польових зборів (занять у лікувально-оздоровчому закладі). У кожному періоді предмет вивчається юнаками та дівчатами окремо. Поділ класів на групи юнаків та дівчат здійснюється незалежно від кількості учнів у класі (але не менше ніж 5 осіб). Дівчата за їх власним бажанням (у разі згоди батьків, опікунів або піклувальників) навчаються за програмою для групи юнаків. Юнаки, які за станом здоров'я або релігійними поглядами звільнені від засвоєння основ військової справи, вивчають предмет за програмою для групи дівчат.

Організаційною формою навчання предмету є урок. Однак, особливістю уроків з основ військової справи є їх військова тематика. Отже, урок є зовнішньою формою, тобто, оболонкою навчання, яка містить внутрішні, специфічні для військової справи форми. Такими формами у системі військової підготовки виступають теоретичні і практичні заняття, які в свою чергу також поділяються на

різні види форм. Наприклад, практичні заняття проходять у формах тактико-стройового, тактичного заняття та інших.

На основі визначених головної мети і завдань та відповідно до Державного стандарту предмет вивчається за трьома змістовими лініями:

- основи військової справи та військово-патріотичне виховання;
- основи попередження і захисту у надзвичайних ситуаціях;
- основи медичних знань, надання першої допомоги.

Програму побудовано з урахуванням основних ліній Державного стандарту та існуючої в Україні системи військової підготовки. Розділи, з яких структурована програма, наближають її до програмного забезпечення предметів бойової підготовки в Збройних Силах України. Для групи юнаків призначаються такі розділи: Збройні Сили України на захисті Вітчизни; міжнародне гуманітарне право; тактична підготовка; вогнева підготовка; статuti Збройних Сил України; стройова підготовка; військова топографія; прикладна фізична підготовка; військово-медична підготовка; основи цивільного захисту. Для групи дівчат: основи цивільного захисту; міжнародне гуманітарне право про захист цивільного населення; основи медичних знань і допомоги; перша медична допомога у надзвичайних ситуаціях; перша медична допомога хворим та догляд за хворими. Основи цивільного захисту, як розділ програми, для групи юнаків і для групи дівчат є спільним.

До змісту навчального матеріалу предмета включено нормативи, які рекомендовані для відпрацювання у ході занять. Якість виконання нормативів визначає рівень індивідуальної підготовки учнів. Протягом навчального року відпрацьовуються всі індивідуальні нормативи (**додаток 6**). Для позначення нормативів у програмі застосовуються такі скорочення: Н – норматив, Т – тактична, В – вогнева, М – військово-медична, ПФП –прикладна фізична підготовка, ОЦЗ – основи цивільного захисту, ПМД–перша медична допомога у надзвичайних ситуаціях. Топ –військова топографія.

Морально-психологічна підготовка здійснюється в ході навчання з метою формування морально-психологічної готовності та спроможності учнів виконувати покладені на них завдання, переборювати труднощі та небезпеку у надзвичайних ситуаціях, витримувати навантаження. Для цього на заняттях та тренуваннях викладачами створюються відповідні умови. Розвитку емоційно-вольової сфери учнів сприяє насичення занять елементами незначної напруженості, раптовості, небезпеки і ризику з дотриманням вимог безпеки. Такі заняття доцільно супроводжувати використанням зорових та звукових ефектів (запис вибухів снарядів, бомб, інше).

Програма складається із пояснювальної записки, основної частини і додатків. **Основна частина** програми предмета подає **перелік** розділів і тем та розрахунок годин на курс навчання юнаків і на курс навчання дівчат з різним потижневим навантаженням. Навчальний матеріал програми розподіляється по періодам

навчання, окремо для групи юнаків і для групи дівчат. Програма кожного періоду складається з відповідних розділів і тематичного змісту, які подаються у формі таблиць. Основними колонками таблиць є:

- кількість годин (для вивчення розділу/теми) для різного потижневого навантаження (для 2 год, 1,5 год, 1 год) ;
- зміст навчального матеріалу (конкретне змістовне наповнення розділу/теми);
- державні вимоги до рівня загальноосвітньої підготовки учнів.

Програма для проведення навчально-польових зборів не залежить від потижневого навантаження і рорахована на 18 навчальних годин.

Матеріал кожної теми поділений на **групи** навчальних питань, які окреслені об'єднуючим, як правило, одно- або двогодинним навчальним питанням, виділеним у змістовному тексті жирним шрифтом. *При потижневому навантаженні 1год навчальні питання програми надруковані звичайним шрифтом. Для потижневого навантаження по 1,5 год – до змісту навчальних питань із звичайним шрифтом додаються навчальні питання, що виділені у тексті курсивом. Для навантаження по 2 год –до змісту навчальних питань із звичайним і курсивним шрифтом додаються навчальні питання, що виділені у тексті напівжирним курсивом.*

До основної частини програми також включено оцінювання навчальних досягнень учнів. Об'єктами оцінювання є якість знань, вміння та навички учнів. Слід також врахувати, що об'єктами оцінювання можуть бути: самостійність при вирішенні тактичних і вогневих завдань, наданні першої медичної допомоги; досвід у військовому напрямку творчої діяльності учня, який концентрується на створення комп'ютерних моделей, моделювання бою сучасними графічно-інформаційними технологіями, виготовлення мішеней для імітації озброєння і військової техніки на обмеженій ділянці місцевості, макетів для занять за медичною тематикою тощо. Особливістю оцінювання є виставлення індивідуальних оцінок учню за періоди навчання (семестрових, річних, за навчально-польові збори та заняття у лікувально-оздоровчому закладі). Алгоритм оцінювання передбачає, що оцінки за навчально-польові збори та за заняття у лікувально-оздоровчому закладі матимуть вирішальне значення при виставленні індивідуальної оцінки за другий рік навчання з предмета.

Викладення змісту навчального матеріалу передбачає поступове ускладнення та поглиблення теоретичних і практичних занять, засвоєння знань і набуття практичних умінь і навичок в ході занять на базі навчального закладу; закріплення рівня знань, умінь і навичок в ході навчально-польових зборів і занять у лікувально-оздоровчому закладі.

Розділи програми для групи юнаків містять завдання навчання та особливості подання навчального матеріалу.

РОЗДІЛ 1. ЗБРОЙНІ СИЛИ УКРАЇНИ НА ЗАХИСТІ ВІТЧИЗНИ

Цим розділом розглядаються основи законодавства про призначення, структуру Збройних Сил України та військову службу, розкриваються історія військового мистецтва українського народу, реформування і перспективи розвитку національних Збройних Сил. Вивчення розділу спрямовано на формування у молоді ідеалу людини-патріота, захисника Вітчизни на прикладах героїчної боротьби українського народу за незалежність.

Завдання навчання:

- оволодіння **знаннями** про структуру, перспективи розвитку Збройних Сил України, основи законодавства про військову службу, важливі історичні перемоги українського війська, напрями інтеграції України в європейський та міжнародний простір.

Особливості подання матеріалу

Організаційні форми і методи навчання визначає викладач предмета, орієнтуючись на систему військової підготовки. Для змістовного наповнення навчального матеріалу щодо законодавчих, нормативно-правових актів про військову службу рекомендується користуватися Книгою вчителя предмета **Захист Вітчизни (11, додаток 7)**. Вивчення навчального матеріалу щодо військового мистецтва українського народу, відродження національного війська базується на знаннях учнів з історії України основної школи. Проблеми реформування та розвитку Збройних Сил України висвітлюються щорічником «Біла книга» Міністерства оборони України, який інформує про оборонну політику держави та інші заходи у цій сфері. Окремі навчальні питання розділу отримують розвиток під час виконання заходів військово-патріотичного виховання, використання резервного часу програми. Особливо це стосується розширення обізнаності та поглиблення знань з європейської та міжнародної безпеки, співробітництва України з Європейським Союзом та Організацією Північноатлантичного договору, спільних міжнародних військових навчань, миротворчих міжнародних акцій та місії ООН.

Перевірка рівня знань учнів здійснюється у ході засвоєння навчального матеріалу.

РОЗДІЛ 2. МІЖНАРОДНЕ ГУМАНІТАРНЕ ПРАВО ПРО ЗАХИСТ ЖЕРТВ ВІЙНИ

У розділі розглядається визначена сукупність міжнародно-правових норм, що регулюють правові відносини, які виникають під час ведення військових дій, та захищають жертв війни. Міжнародне гуманітарне право є основою для формування в учнів правил поведінки у можливих збройних конфліктах.

Завдання навчання:

- **знати** основні вимоги міжнародного гуманітарного права, об'єкти та осіб, що знаходяться під його захистом і потребують медичної допомоги та догляду, правила поведінки учасників військових дій;

- **вміти** діяти і реагувати в будь-якій ситуації у відповідності до своїх обов'язків та норм міжнародного гуманітарного права.

Особливості подання матеріалу

Юнаки оволодівають знаннями з міжнародного гуманітарного права під час вивчення тематики розділу, а також на практичних заняттях з тактичної підготовки (без збільшення загального часу на проведення заняття). Викладачі самостійно вибирають форми і методи проведення занять, розробляють відповідні вправи і навчальні сценарії (щодо правил поведінки учасника бойових дій з пораненим, військовополоненим, з цивільним населенням) та визначають питання, які потребують особливої уваги під час занять. Окремі навчальні питання з міжнародного гуманітарного права можуть розширюватися та вивчатися у резервний час, під час заходів військово-патріотичного виховання. Наприклад, права і обов'язки військовослужбовця миротворчого підрозділу, правила поведінки на території іншої держави і в ході бойових дій, міжнародні трибунали, відмінні знаки та сигнали, інші питання.

Тематика занять для дівчат спрямована, насамперед, на вивчення застосування норм міжнародного гуманітарного права щодо захисту цивільного населення (осіб та об'єктів) у збройних конфліктах, ознайомлення із забороненими засобами і методами воєнних дій. Резервний час також може бути використаний для вивчення питань міжнародного правосуддя, етики проведення гуманітарних операцій, планування табору для людей переміщених під час надзвичайних ситуацій.

У стислому вигляді основні нормативно-правові акти міжнародного гуманітарного права (а також пам'ятка військовослужбовцям Збройних Сил України щодо застосування цих норм) викладено у бойовому статуті (**[4]**, **додаток 7**).

Перевірка знань учнів здійснюється в ході засвоєння навчального матеріалу, а правил поведінки в бою - на тактичних заняттях під час навчально-польових зборів.

РОЗДІЛ 3. ТАКТИЧНА ПІДГОТОВКА

Як **провідний** розділ програми, тактична підготовка вивчає: основні положення щодо підготовки та ведення сучасного бою механізованим відділенням; прийоми і способи дій солдата в основних видах бою у складі бойових груп та відділення.

Завдання навчання:

- **знати** основи загальновійськового бою, обов'язки солдата в бою, основні положення щодо підготовки та ведення бою механізованим відділенням;
- **вміти** пересуватися на полі бою, готувати вогневу позицію і вести спостереження, виконувати прийоми знищення противника, діяти у різних умовах тактичної обстановки;

- оволодіти **навичками** дій солдата в бою, набути первинних навичок в діях у наступі та в обороні у складі бойових груп і відділення.

Особливості подання матеріалу

Зміст матеріалу текстуально окреслюється блоками, що позначають етапи тактичної підготовки учнів. До етапів навчання учнів діям солдата в бою відносяться: одиночна підготовка солдата до бою та дії солдата в бою; підготовка солдата до бою та дії солдата в бою у складі бойової групи; підготовка солдата до бою та дії солдата в бою у складі бойових груп та відділення.

У силу важливості розділу навчальний матеріал чітко означений в програмних таблицях рекомендованими *формами* проведення занять, які є обов'язковими до застосування. На *теоретичних заняттях* учні вивчають основні положення бойових статутів щодо підготовки та ведення загальновійськового бою. Основним методом теоретичних занять є **демонстрація** бою відділення механізованого взводу сучасними графічно-інформаційними технологіями, в тому числі комп'ютерне моделювання бойових дій та імітація бою на місцевості. Основним методом навчання на практичних (тактико-стройових, тактичних) заняттях є **вправа** (тренування) з виконання прийомів і способів дій. На *тактико-стройових* заняттях учні оволодівають практичними прийомами і способами дій солдата в бою, на *тактичних* заняттях удосконалюють дії солдата у складі бойових груп та у складі відділення в основних видах бою. За необхідності можуть застосовуватися пояснення і показ. На тактико-стройових і тактичних заняттях викладачами створюються можливі ситуації, що вимагають прийняття рішень з дотримання кодексу поведінки учасниками бойових дій, під час відпрацювання яких учні отримують практичні навички і удосконалюють теоретичні знання щодо застосування норм міжнародного гуманітарного права.

На завершальному етапі тактичної підготовки учнів рекомендується проведення занять у формі *військової тактичної гри* «Відділення механізованого взводу в бою». Військова тактична гра – це комплексне проведення тактичних занять щодо дій солдата в бою у складі відділення на основі комп'ютерних технологій. Під час гри учні практичними діями відображають, імітують комп'ютерні моделі бою на реальній місцевості. Підготовка та проведення військової тактичної гри, комп'ютерні моделі і моделювання бою, демонстрація сучасних технологій викладаються в роботі [3] **додатку 7**.

Особливістю тактико-стройових, тактичних занять і військової тактичної гри є створення у ході тактичних дій екстремальних та стресових ситуацій за рахунок обмеження часу на виконання та ускладнення нормативних завдань, несподівана постановка ввідних та інше. Тим самим тактична підготовка сприятиме *морально-психологічній готовності* молоді до військової діяльності.

Під час занять відпрацьовуються індивідуальні нормативи (**додаток 6**), які входять до змісту навчальних питань. Їх результати враховуються при поточному та тематичному оцінюванні навчання із тактичної підготовки.

РОЗДІЛ 4. ВОГНЕВА ПІДГОТОВКА

Як один із основних розділів програми, вогнева підготовка передбачає вивчення теоретичних положень основ стрільби, оволодіння прийомами та правилами стрільби зі стрілецької зброї і метання ручних гранат.

Завдання навчання:

- **знати** матеріальну частину стрілецької зброї, що вивчається, її бойові можливості, порядок підготовки зброї до вирішення вогневих завдань, основи та правила стрільби;
- **вміти** готувати зброю до стрільби, вести розвідку цілей, володіти прийомами і способами ведення вогню зі стрілецької зброї з урахуванням метеорологічних умов та умов місцевості, влучно уражати противника, метати ручні гранати, усувати несправності, які виникають під час стрільби;
- **набути** первинних **навичок** у діях при зброї під час виконання вогневих завдань.

Особливості подання матеріалу

Вогнева підготовка проводиться на заняттях: з основ стрільби, вивчення зброї і боеприпасів, прийомів і правил стрільби; із виконання вправ початкових і навчальних стрільб; на вогневих тренуваннях; із виконання вправи контрольних стрільб і вправи бойових стрільб під час навчально-польових зборів. Підготовка та проведення занять із виконанням вправ стрільб зі стрілецької зброї та метання ручних гранат подано у **додатках 1 та 2**.

Основи стрільби вивчаються до розгляду будови зброї, оскільки бойові властивості зброї засвоюються лише за умови розуміння внутрішньої та зовнішньої балістики стрільби, особливо у частині утворення траєкторії польоту кулі та характеристики елементів траєкторії. Вивчення прийомів і правил стрільби повинно мати випереджувальний характер відносно вивчення тем тактичної підготовки, що стосуються підготовки солдата до бою.

Під час вивчення основ стрільби зі стрілецької зброї застосовують такі методи: розповідь, показ і тренування у вирішенні вогневих завдань із використанням навчально-тренувальних засобів, прицілів, наочних посібників. Практичні заняття з вивчення будови зброї і боеприпасів проводяться у кабінеті предмета з використанням навчальної зброї та її макетів. Основний метод занять – розповідь у поєднанні з показом будови, роботи частин і механізмів на схемах, плакатах, макетах та навчальних зразках зброї, а також виконання практичних дій зі зброєю. Неможливість використання на заняттях зразків навчальної зброї компенсується їх комп'ютерним відображенням. Щоб продемонструвати складові частини автомата, а також неповне розбирання і складання автомата, достатньо скористатися інформацією роботи [3] **додатку 7**. В цій же роботі операції щодо розбирання і складання автомата оформлені у вигляді графічних файлів як комп'ютерний норматив. Електронне виконання нормативу щодо неповного розбирання (складання) автомата підготує учнів до бойової роботи з реальним зразком в ході

навчально-польових зборів. Під час вивчення прийомів і правил стрільби та метання ручних гранат учням прищеплюються знання та практичні навички у застосуванні зброї для ураження цілей різними способами. Головна увага звертається на навчання учнів виявленню цілей та визначення дальності до них, коректування стрільби, техніку метання гранат. Виконання прийомів і правил стрільби та метання ручних гранат удосконалюються на вогневих тренуваннях, стрільбах і тактичних заняттях.

Вогневі тренування і стрільби проводяться, як правило, у стрільковому тирі, на військовому стрільбищі. На вогневих тренуваннях учні навчаються прийомам та правилам стрільби і метанню гранат, відпрацьовують нормативи, вирішують вогневі завдання, тренуються у спостереженні за полем бою, виявляють цілі і визначають дальності до них. У ході цих тренувань в учнів формуються і удосконалюються первинні навички із вогневої підготовки. На кожному вогневому тренуванні постійно розгортаються такі *навчальні місця*: виконання підготовчих вправ стрільб, розвідка цілей, визначення дальності до них і вихідних даних для стрільби. Інші навчальні місця (вирішення вогневих завдань із застосуванням правил стрільби, тренування в діях зі зброєю; метання ручних гранат; стрільба по повітряних цілях; підготовка боєприпасів до стрільби) включаються до тренування виходячи з рівня підготовленості учнів та навчальної мети.

Перевірка знань і виконання нормативів з вогневої підготовки (**додаток 6**) здійснюється під час проведення занять на навчальних місцях. Результати перевірки враховуються при визначенні поточної оцінки за заняття. Оцінка за виконання вправ стрільб визначається за умовами виконання вправ початкових, навчальних і контрольних стрільб. Отримані оцінки за виконання вправ стрільб враховуються під час тематичного оцінювання.

Оцінки за виконання першої і другої навчальних вправ з метання ручних гранат та оцінка за виконання вправи бойових стрільб із автомата не впливають на загальну оцінку учня з предмета.

РОЗДІЛ 5. СТАТУТИ ЗБРОЙНИХ СИЛ УКРАЇНИ

Розділ формує уявлення учнів про статuti Збройних Сил як про закони військової служби. У ньому розглядаються основні положення організації внутрішньої і вартової служби, повсякденної життєдіяльності військ. Стrojовий статут Збройних Сил України, в силу його практичної спрямованості, викладається в окремому розділі програми.

Завдання навчання:

- **знати** визначення статутів Збройних Сил України, загальні обов'язки військовослужбовців, основи організації внутрішньої і вартової служб;
- **вміти** виконувати обов'язки днювального роти, розуміти обов'язки вартового, дотримуватися правил поведінки військовослужбовця;

- набути первинних **навичок** із дотримання статутних взаємовідносин та військової дисципліни.

Особливості подання матеріалу

Основою засвоєння військових статутів є навчання предмету відповідно до вимог і положень статутів Збройних Сил України. Організаційні форми і методи навчання викладач предмета вибирає самостійно, зважаючи на систему військової підготовки. Заняття проводяться, як правило, практично, на спеціально обладнаних місцях (**додаток 5**). Правила військової ввічливості, поведінки та військового вітання військовослужбовців відпрацьовуються створенням практичних епізодів. Під час вивчення організації служби добовим нарядом роти основна увага звертається на порядок виконання обов'язків днювального роти, зберігання в роті зброї і боєприпасів, практичне виконання дій днювального роти, дії чатового під час прийому і здавання посту та його охорони й оборони, поводження зі зброєю.

Удосконалення знань зі статутів Збройних Сил України, практичних навичок їх виконання здійснюється у ході навчально-виховного процесу, а також у ході навчально-польових зборів - під час підготовки та несення служби у добовому наряді і виконання інших заходів.

Перевірка рівня знань учнів здійснюється у ході засвоєння навчального матеріалу.

РОЗДІЛ 6. СТРОЙОВА ПІДГОТОВКА

У розділі викладається одиночне стройове навчання учнів та стройова підготовка навчального відділення (зводу), під час яких учні оволодівають стройовими прийомами і діями. Розділом передбачено виховання в учнів поваги до строю, гордості за Збройні Сили України.

Завдання навчання:

- **знати** основні положення Стройового статуту (строї та їх характеристики, сигнали управління строєм);
- **вміти** виконувати стройові прийоми і дії, злагоджено діяти в складі навчального підрозділу у пішому порядку (за командами і сигналами управління строєм);
- набути первинних **навичок** у шикунанні в розгорнутий і похідний стрій.

Особливості подання матеріалу

Стройова підготовка учнів здійснюється на планових заняттях, підтримується на заняттях з інших розділів предмета, а також під час шикунань і пересувань на протязі всього навчання предмету. Заняття зі стройової підготовки починається з роз'яснення відповідних статей Стройового статуту Збройних Сил України, потім показуються стройові прийоми, що відпрацьовуються, далі проводиться тренування. Усі заняття проводяться, як правило, на обладнаному стройовому майданчику (**додаток 5**) навчального закладу з дотриманням такої методичної послідовності: тренування та перевірка прийомів, що вивчалися на попередніх заняттях; показ із

коротким поясненням нового стройового прийому та розучування цього прийому (якщо прийом складний, вивчати його за елементами або за допомогою підготовчих вправ, потім у цілому; якщо прийом не складний, розучувати його спочатку в повільному темпі, а потім довести у процесі навчання до встановленого темпу); тренування до зразкового виконання розученого прийому з використанням індивідуального і попарного способів навчання; організація змагання на краще виконання прийому та проведення розбору занять.

Тема «Строї відділення та взводу» необхідна для підготовки учнів до дій в строю у складі навчальних підрозділів. Під час проходження навчально-польових зборів стройова підготовка учнів у складі навчальних підрозділів удосконалюється у ході занять з тактичної, вогневої і прикладної фізичної підготовки.

Перевірка рівня знань учнів здійснюється у ході засвоєння навчального матеріалу. Вміння виконувати стройові прийоми та діяти у складі навчального відділення (взводу) оцінюється на протязі курсу навчання.

РОЗДІЛ 7. ВІЙСЬКОВА ТОПОГРАФІЯ

У розділі подається орієнтування на місцевості без топографічної карти, за допомогою карти і розвідка місцевості.

Завдання навчання:

- **знати** завдання та способи розвідки місцевості, порядок орієнтування та порядок роботи з компасом на місцевості;
- **вміти** орієнтуватися на місцевості, вести спостереження і оглядати місцевість, складати схему орієнтирів;
- **набути** первинних **навичок** у орієнтуванні на місцевості.

Особливості подання матеріалу

Основною формою навчання є практичні заняття на обмеженій ділянці місцевості з обов'язковим відпрацюванням нормативів (**додаток 6**) з військової топографії. Навчальний матеріал подається до проведення тактико-стройових занять з тактичної підготовки (що стосуються дій солдата, призначеного спостерігачем та дій відділення у дозорі). Тема «Розвідка місцевості» вивчається на фоні тактичної обстановки. У ході всіх занять особлива увага звертається на вироблення в учнів практичних навичок у орієнтуванні на незнайомій місцевості та визначення захисних властивостей місцевості. Знання, вміння і навички, одержані на заняттях з військової топографії, удосконалюються на заняттях з тактичної і вогневої підготовки.

Перевірка рівня знань, вмінь і навичок учнів здійснюється у ході викладення навчального матеріалу, а також може уточнюватися під час занять на навчально-польових зборах.

РОЗДІЛ 8. ПРИКЛАДНА ФІЗИЧНА ПІДГОТОВКА

У розділі значна увага приділяється розучуванню техніки бігу на будь-якій місцевості, прийомам і способам подолання перешкод, тренуванні у марш-кидках, систематизації прийомів самозахисту. До розділу введені гімнастичні вправи і вправи з легкої атлетики.

Завдання навчання:

- **вміти** переносити короткотривалі фізичні і психологічні навантаження, успішно діяти в умовах сучасного бою; виробляти загальну витривалість, силу і швидкість;
- **набути** первинних **навичок** у подоланні перешкод, під час самозахисту в бою, пересуванні по пересіченій місцевості в пішому порядку.

Особливості подання матеріалу

Прикладна фізична підготовка учнів здійснюється на планових заняттях та у процесі засвоєння інших основних розділів предмета. Основною формою фізичної підготовки є навчально-тренувальні заняття. Особливості навчання та умови виконання вправ з прикладної фізичної підготовки (**додаток 3**) відповідають Настанові з фізичної підготовки у Збройних Силах України. Висока ефективність занять досягається скороченням часу на перешикування і пересування, коротким поясненням, виконанням вправ усіма учнями одночасно або потоком на багатопролітних гімнастичних приладах і тренажерах. На заняттях необхідно проводити змагання між учнями з виконанням нормативів, добиватися чітких стройових дій та якісного виконання вправ.

Заняття і подолання перешкод спрямовані на формування і удосконалення навичок у подоланні перешкод і метанні гранат, на виховання впевненості у своїх силах, сміливості та рішучості. Вони проводяться на спеціально обладнаних смугах перешкод (**додаток 5**) і на місцевості, дообладнаній перешкодами і мішенями. До змісту занять включаються: подолання горизонтальних і вертикальних перешкод індивідуально і у складі підрозділу; метання гранат на влучність; контрольна вправа на єдиній смузі перешкод.

Особливістю занять з основ самозахисту є окремий блок уроків «Зброя в бою». До початку занять учні вже оволодіють деякими прийомами застосування зброї у наступальному бою (удари прикладом, уколи багнетом) під час занять з тактичної підготовки. Завданням занять означеного блоку є навчання учнів прийомам захисту зброєю та обеззброювання противника в оборонному бою.

Пересування навчальних підрозділів до місць занять з інших розділів предмета, у ході занять та під час повернення з них супроводжується фізичним тренуванням учнів. До змісту тренування включається прискорене пересування у пішому порядку з подоланням природних і штучних перешкод, інші прийоми та дії, що входять до змісту прикладної фізичної підготовки.

Кожен учень протягом навчального року повинен бути перевірений і оцінений за всіма нормативними вправами програми (**додаток 6**). Із учнями, які слабо фізично підготовлені, а також з тими, хто переніс захворювання, проводяться

додаткові заняття за рахунок годин позакласної роботи з поступовим підвищенням фізичного навантаження.

РОЗДІЛ 9. ВІЙСЬКОВО-МЕДИЧНА ПІДГОТОВКА

У розділі викладається перша медична допомога пораненим як при ураженні звичайною зброєю, так і зброєю масового ураження, а також навчання користуванню індивідуальними засобами медичного захисту.

Завдання навчання:

- **знати** заходи, порядок огляду та надання першої медичної допомоги при пораненнях і ушкодженнях; засоби індивідуального медичного оснащення військовослужбовця;
- **вміти** накладати первинні пов'язки і джгут для зупинки кровотеч, шини при переломах кісток і пов'язки при травмах голови, грудної клітки і живота, користуватися засобами знеболювання, виконувати штучне дихання та зовнішній масаж серця;
- **набути** первинних **навичок** у володінні прийомами зупинки кровотечі, іммобілізації, накладення пов'язок, проведення реанімаційних заходів.

Особливості подання матеріалу

Головна увага на заняттях звертається на набуття учнями практичних навичок. Теоретичний матеріал повинний викладатися тільки в тому обсязі, який необхідний для свідомого виконання практичних прийомів. Відпрацьовування нормативних прийомів на заняттях доцільно проводити у такій послідовності: показ прийому керівником, виконання прийому по елементах учнями, тренування з виконання прийому відповідно до встановлених нормативів часу. На показ прийому рекомендується відводити 25 % навчального часу, на виконання – 50 % і на тренування – 25 %. Для кращого засвоєння практичних прийомів доцільно поділяти навчальний підрозділ на групи, у яких по черзі одні учні представляють поранених, інші відпрацьовують прийом. Переходити до відпрацьовування чергового прийому необхідно тільки після засвоєння попереднього.

З метою удосконалення знань і практичних навичок учнів щодо порядку огляду та надання першої медичної допомоги викладачі предмета можуть опрацьовувати заходи першої медичної допомоги на тактичних заняттях (без збільшення загального часу на проведення заняття) з предмета.

Перевірка рівня знань, вмінь і навичок учнів здійснюється у ході навчальних занять, а також може уточнюватися під час занять з тактичної і вогневої підготовки.

РОЗДІЛ 10. ОСНОВИ ЦИВІЛЬНОГО ЗАХИСТУ

У розділі подано правову базу цивільного захисту, розглядаються надзвичайні ситуації природного, техногенного, воєнного і соціально-політичного характеру, заходи і засоби захисту населення від надзвичайних ситуацій. Розділ є спільним для навчання групи юнаків і групи дівчат.

Завдання навчання:

- **знати** уражаючі фактори ядерної (нейтронної), хімічної, біологічної зброї, запалювальних і сильнотоксичних отруйних речовин (СДОР) та індивідуальні засоби захисту від них, вимоги безпеки під час дій на зараженій місцевості;
- **вміти** користуватися засобами індивідуального захисту, використовувати захисні властивості місцевості, діяти в умовах застосування зброї масового ураження, запалювальних речовин і впливу СДОР, проводити часткову санітарну обробку;
- набути первинних **навичок** у користуванні індивідуальними засобами захисту.

Особливості подання матеріалу

На заняттях учні вивчають уражаючі фактори і способи захисту від ядерної, хімічної, біологічної, запалювальної та звичайної зброї і впливу СДОР, набувають первинних навичок у використанні засобів індивідуального захисту, спеціальної обробки, а також навчаються діям в умовах застосування зброї масового ураження та інших надзвичайних ситуацій. Навички, які отримані на заняттях, вдосконалюються на заняттях з інших предметів навчання, особливо під час занять з тактичної підготовки.

Вивчення впливу зброї масового ураження і впливу СДОР на організм людини, заходів і засобів захисту від них здійснюється методом розповіді з використанням навчальних (тренувальних) засобів. Вивчення прийомів користування засобами індивідуального захисту здійснюється методом показу з переходом до тренування учнів за раптовою подачею команд і сигналів. Особлива увага звертається на правильність надівання засобів індивідуального захисту. Для навчання учнів виявленню радіаційного та хімічного зараження використовуються прилади радіаційної, хімічної розвідки та контролю, тренажери приладів та комплекти контрольних індикаторних трубок. Захисні властивості місцевості, фортифікаційних споруд, засобів індивідуального захисту вивчаються практично з використанням засобів захисту, імітаційних засобів і наочних посібників.

На заняттях з вивчення запалювальних речовин та захисту від них учням показується вплив запалювальних речовин на обмундирування, засоби індивідуального захисту, техніку, фортифікаційні спорудження, відпрацьовуються прийоми захисту і надання допомоги в разі ураження. Також може проводитися тренування у гасінні запалювальних речовин і подолання осередків (смуги) пожеж. З метою удосконалення умінь і навичок учнів як на планових заняттях, так і на польових заняттях з інших розділів предмета в обов'язковому порядку відпрацьовуються відповідні нормативи з основ цивільного захисту (**додаток 6**).

Перевірка рівня знань, вмінь і навичок учнів здійснюється у ході навчальних занять, а також може уточнюватися під час занять з тактичної, вогневої, військово-медичної підготовки, занять з основ медичних знань і першої допомоги.

Розділи програми для групи дівчат містять завдання навчання та особливості подання навчального матеріалу.

РОЗДІЛ 1. ОСНОВИ ЦИВІЛЬНОГО ЗАХИСТУ

Зміст, завдання навчання і особливості подання матеріалу цього розділу відповідають розділу 10 програми для групи юнаків. Однак, слід врахувати, що час на виконання нормативів з основ цивільного захисту для дівчат збільшується на 10%.

РОЗДІЛ 2. МІЖНАРОДНЕ ГУМАНІТАРНЕ ПРАВО ПРО ЗАХИСТ ЦИВІЛЬНОГО НАСЕЛЕННЯ

У розділі розглядаються основні положення міжнародного гуманітарного права щодо захисту цивільного населення, природного середовища та установок і споруд, які мають небезпечні сили від наслідків збройних конфліктів. Розглядаються також засоби і методи ведення воєнних дій, що заборонені нормами міжнародного гуманітарного права.

Завдання навчання:

- **знати** основні вимоги міжнародного гуманітарного права, об'єкти та осіб, що знаходяться під його захистом, правила поведінки учасників військових дій щодо цивільного населення;

- **вміти** діяти і реагувати в будь-якій ситуації у відповідності до своїх обов'язків та норм міжнародного гуманітарного права.

Особливості подання матеріалу

Тематика занять для дівчат спрямована, насамперед, на вивчення застосування норм міжнародного гуманітарного права щодо захисту цивільного населення (осіб та об'єктів) у збройних конфліктах, ознайомлення із забороненими засобами і методами воєнних дій. Резервний час також може бути використаний для вивчення питань міжнародного правосуддя, етики проведення гуманітарних операцій, планування табору для людей переміщених під час надзвичайних ситуацій.

Перевірка знань учнів здійснюється в ході засвоєння навчального матеріалу.

РОЗДІЛ 3. ОСНОВИ МЕДИЧНИХ ЗНАТЬ І ДОПОМОГИ

У розділі викладаються основи законодавства України про захист життя і здоров'я людей, основні системи організму людини, ушкодження організму від

уражаючих факторів надзвичайних ситуацій та захворювання, структуру медичної допомоги.

Завдання навчання:

- **знати** системи організму критичні для життя людини, основні uszkodження та захворювання організму людини, структуру медичної допомоги.

Особливості подання матеріалу

Під час подання навчального матеріалу особлива увага приділяється засвоєнню учнями функціонування критичних систем організму людини в умовах дії на них уражаючих чинників надзвичайних ситуацій. При розгляді захворювань організму людини звертається увага на хвороби дихальної і серцево-судинної систем, як критичних систем для життя людини.

Перевірка рівня знань учнів здійснюється у ході викладення навчального матеріалу, а також може уточнюватися під час занять у лікувально-оздоровчому закладі.

РОЗДІЛ 4. ПЕРША МЕДИЧНА ДОПОМОГА У НАДЗВИЧАЙНИХ СИТУАЦІЯХ

Основною метою навчання є підготовка учнів до надання першої медичної допомоги постраждалим в умовах надзвичайних ситуацій мирного і воєнного часу. У розділі подається перша медична допомога при отриманні механічних травм, радіаційних уражень та різноманітних отруєнь і укусів.

Завдання навчання:

- **знати** заходи, ліки і засоби першої медичної допомоги при різноманітних uszkodженнях і хворобах;

- **вміти** надавати першу допомогу постраждалим від надзвичайних ситуацій.

- **набути** первинних **навичок** у проведенні реанімаційних заходів, прийомів зупинки кровотечі, іммобілізації, накладення пов'язок при пораненнях, в оволодінні засобами першої медичної допомоги при різноманітних отруєннях.

Особливості подання матеріалу

Практичні заняття з надання першої медичної допомоги проводяться викладачем предмета за участю медичних працівників навчального закладу. Практичний показ прийомів і способів першої медичної допомоги здійснюється особисто викладачем, для чого використовуються муляжі та манекени, а також можуть залучатися учні. Навчально-тренувальні заняття поєднують в собі вивчення техніки виконання прийому учнями і тренування учнів у відпрацюванні нормативних прийомів з надання першої медичної допомоги у надзвичайних ситуаціях (**додаток 6**). Послідовність відпрацювання нормативних прийомів така ж, як і під час занять з військово-медичної підготовки. Головна увага на заняттях звертається на здобуття учнями практичних навичок у само- і взаємодопомозі у ході виконання заходів першої медичної допомоги.

Перевірка рівня знань, вмінь і навичок учнів здійснюється у ході викладення навчального матеріалу, відпрацювання нормативів з першої медичної допомоги у надзвичайних ситуаціях та під час занять у лікувально-оздоровчому закладі.

РОЗДІЛ 5. ПЕРША МЕДИЧНА ДОПОМОГА ХВОРИМ. ДОГЛЯД ЗА ХВОРИМИ

Розділ подає першу медичну допомогу хворим із захворюваннями дихальної і нервової системи, органів травлення, з порушенням обміну речовин та хворобами системи кровообігу. Розділ також викладає профілактику інфекційних захворювань, допомогу та способи реанімації і транспортування при гострих захворюваннях.

Завдання навчання:

- **знати** порядок надання першої медичної допомоги хворим та лікарські препарати і засоби догляду за хворими;
- **вміти** надавати першу медичну допомогу хворим;
- отримати первинні **навички** догляду за хворими.

Особливості подання матеріалу

Навчальний матеріал подається під час теоретичних і практичних занять у навчальному закладі та практичних занять у лікувально-оздоровчому закладі. Особлива увага звертається на заняття з профілактики інфекційних захворювань та надання допомоги хворим з гострими захворюваннями органів травлення.

Перевірка рівня знань, вмінь і навичок учнів здійснюється в ході викладення навчального матеріалу у навчальному закладі та під час занять у лікувально-оздоровчому закладі.

Потребують роз'яснення і врахування у календарному плануванні деякі структурні **особливості** програми. Так, значна частина матеріалу з розділів «Статути Збройних Сил України» та «Стройова підготовка» планується до навчання у 10 класі, з метою ознайомлення учнів з правилами військової ввічливості та поведінки, внутрішнім порядком та військовою дисципліною на заняттях з предмета, освоєння учнями первинних навичок у виконанні стройових вправ. Програмою також передбачається розподіл основного навантаження на другий і третій періоди навчання. У 10 класі юнаки вивчають тільки перші теми із тактичної, вогневої і прикладної фізичної підготовки. Решта тем зазначених розділів у силу їх фізичного навантаження вивчається в 11 класі та під час навчально-польових зборів (занять). Враховується також внутрішній зв'язок між розділами та темами предмета. Міжнародне гуманітарне право вивчається напередодні оволодіння юнаками прийомами і способами ведення бою у складі бойових груп (відділення). Заняття з військово-медичної підготовки і надання першої медичної допомоги плануються до проведення після засвоєння навчального матеріалу з основ цивільного захисту.

В останньому періоді навчання з метою практичного закріплення рівня знань, вмінь та навичок учнів організуються 3-х денні **навчально-польові збори** (для групи юнаків) та **заняття у лікувально-оздоровчих закладах** (для групи дівчат). Навчально-польові збори проводяться на базі військових частин, військових комісаріатів, базових навчальних закладів або безпосередньо у навчальних закладах. При проведенні зборів в навчальних закладах чи у базовому навчальному закладі фінальна частина тактичної підготовки учнів здійснюється у формі комплексного тактичного заняття - військової тактичної гри на обмеженій ділянці місцевості закладу за темою «Механізоване відділення в бою». Вивчення теми «Озброєння та бойова техніка родів військ Сухопутних військ» у такому разі проводиться демонстраційним показом озброєння та бойової техніки у кабінеті предмета з використанням комп'ютерних технологій. Стрільба з автомата проводиться на відповідно обладнаних стрільбищах і в тирах згідно з планами військових комісаріатів на підставі наказів керівників навчальних закладів, погоджених з начальником гарнізону (командиром військової частини, начальником вищого військового навчального закладу) і органом управління освітою.

Практичне закріплення теоретичного матеріалу з розділу «Основи цивільного захисту» передбачається під час проведення заходів з «Дня цивільного захисту», планування проведення якого здійснюється керівником навчального закладу наприкінці навчального року відповідно до діючих вимог. Вихованню у молоді гуманістичних якостей та культури безпеки сприятиме відвідування навчальними закладами аварійно-рятувальних формувань та об'єктів цивільного захисту, проведення у навчальних закладах ігор, змагань за рятувально-прикладною тематикою «Юний рятувальник», а також участь у фінальних районних, регіональних та всеукраїнських змаганнях за програмою «Школа безпеки».

По закінченню навчально-польових зборів у навчальних закладах організується і проводиться військово-спортивне свято за окремим планом.

У програмі подано напрями удосконалення та розвитку предмета. Одним із таких програмних напрямів є створення сучасної навчально-матеріальної бази з можливостями проведення практичних занять з основ військової справи в межах території навчальних закладів. Насамперед, це стосується об'єктів, що забезпечують заняття з тактичної, вогневої і прикладної фізичної підготовки. **Додаток 5** програми містить об'єкти навчально-матеріальної бази, що забезпечують виконання програми за умов їх наявності і функціонування. Такі об'єкти як навчально-тренувальний комплекс, навчальні місця з вогневої підготовки, місце для метання ручних гранат стають об'єктами, як тільки вибрані ділянки місцевості позначаються тактичним позначками, знаками, на ділянках розміщуються виносне навчальне обладнання, мішені (макети) та інше. Виготовлення тактичних позначок (знаків) та необхідної мішенної інфраструктури для навчально-тренувального комплексу значно спрощується, якщо викладачі застосують комп'ютерну графіку, як показано у роботі [3] додатку 7. Підготовка та проведення занять з військової справи на обмежених

ділянках місцевості надасть можливість проводити навчально-польові збори на базі навчальних закладів, за винятком бойової стрільби з автомата. Отже, за означених умов одноденний виїзд до військових частин є достатнім для проведення бойової стрільби, ознайомлення з бойовою технікою і озброєнням, життям і побутом військовослужбовців.

Викладення і засвоєння програми на належному рівні, без застосування сучасних технологій, неможливе. Ось чому важливим напрямом є впровадження комп'ютерних графічно-інформаційних технологій у навчання предмету. Перед викладачами постане проблема - розробка електронного програмного забезпечення навчального матеріалу цієї програми. Про наочне відображення і моделювання навчальних питань, інші питання, йдеться мова в роботі [3] **додатку 7**.

Зміст навчального матеріалу програми враховує зміни, що відбулися протягом останніх років у системах військової підготовки Збройних Сил України та цивільного захисту населення, у європейському та міжнародному просторі. Зважаючи на це і на перспективи розвитку освіти програмою слід користуватися творчо, враховувати та подавати учням будь-які позитивні зміни, що відбуваються у зазначених системах і просторі.

У навчальних закладах, в яких учні навчаються за спортивним напрямком, вивчення предмета здійснюється згідно **переліку** розділів і тем та розрахунку годин для курсу навчання юнаків з наданням додатково 36 годин до розділу «Прикладна фізична підготовка» за тематикою навчального закладу.

У навчальних закладах освіти, оборонно-спортивних оздоровчих таборам предмет планується відповідно до цієї програми. У навчальному закладі складаються наступні плануючі документи: розділ Освітньої програми розвитку навчального закладу "Захист Вітчизни та військово-патріотичне виховання молоді"; календарно-тематичний план на навчальний рік; плани-конспекти кожного уроку.

Планування проведення навчально-польових зборів та занять у лікувально-оздоровчому закладі здійснюється керівником навчального закладу відповідно до діючих вимог.

Планування заходів військово-патріотичного виховання у розділ освітньої програми навчального закладу на навчальний рік здійснюється на основі Концепції допризовної підготовки та військово-патріотичного виховання молоді. З метою **забезпечення** єдності навчання і виховання до заходів військово-патріотичного виховання включаються вивчення традицій, історії, духовної спадщини, символіки, звичаїв українського народу, національної гідності, культури міжнаціональних відносин, морально-психологічних якостей громадянина, патріота, захисника Вітчизни. Організуються відвідування учнями військових частин (військових навчальних закладів) із метою ознайомлення їх зі зброєю і бойовою технікою, з побутом і життям військовослужбовців, відвідування військових музеїв, зустрічі з ветеранами Збройних Сил, проведення туристичного походу з військово-

патріотичною тематикою, який включає елементи тактичної, вогневої та прикладної фізичної підготовки.

Перевірка навчального закладу з питань викладання програми предмета, стану навчально-матеріальної бази та організації військово-патріотичного виховання молоді проводиться в не менше, як один раз на 3 роки.

Уроки з предмета, незалежно від форми їх проведення, починаються з шиккування та військового вітання, перевірки наявності учнів і тренування навчального підрозділу у виконанні стройових прийомів протягом 3-5 хвилин.

На уроках і позакласних заходах з військово-патріотичного виховання відносини між учнями і викладачами предмета будуються на основі вимог статутів Збройних Сил України.

Особливістю предмета **Захист Вітчизни** є його спрямованість на підготовку учнів до військової служби і виконання військових обов'язків у запасі, дій у надзвичайних ситуаціях. Отже, об'єктами навчальних досягнень учнів є не тільки якісні знання навчального матеріалу, а й набуття практичних умінь і навичок з основ військової справи, цивільного захисту, медичних знань і першої допомоги. Тому, оцінюванню підлягає:

рівень засвоєння учнями знань з предмета під час усного чи письмового опитування, тестування;

рівень вмінь застосовувати знання під час практичних занять, в ході яких учні виконують підготовчі вправи, початкові і навчальні вправи, прийоми і способи тактичних, вогневих дій та дій у надзвичайних ситуаціях;

рівень володіння практичними вміннями та навичками, що виявляються під час виконання нормативів, контрольних вправ (занять).

**ПЕРЕЛІК РОЗДІЛІВ І ТЕМ ТА РОЗПОДІЛ ГОДИН
на курс навчання юнаків***

№ теми	Назва розділу, теми	Кількість годин на тиждень		
		2 год	1,5 год	1 год
<i>1</i>	<i>2</i>	<i>3</i>	<i>4</i>	<i>5</i>
	Вступний урок	1	1	1
	Розділ 1. Збройні Сили України на захисті Вітчизни	8	6	4
1.1	<i>Збройні Сили України - військовое формування держави</i>	3	2	2
1.2	<i>Розбудова національних Збройних Сил</i>	3	2	1
1.3	<i>Збройні Сили України у міжнародній діяльності</i>	2	2	1
	Розділ 2. Міжнародне гуманітарне право про захист жертв війни	3	3	2
2.1	<i>Міжнародне гуманітарне право та його норми про захист жертв війни</i>	1	1	
2.2	<i>Особливості ведення воєнних дій з урахуванням норм міжнародного гуманітарного права</i>	1	1	1
2.3	<i>Правила поведінки учасників військових дій</i>	1	1	1
	Розділ 3. Тактична підготовка	32	24	17
	<i>Введення</i>	1		
3.1	<i>Основи загальновійськового бою</i>	3	3	2
3.2	<i>Солдат в бою</i>	14	11	7
3.3	<i>Відділення в бою</i>	13	9	7
3.4	<i>Озброєння та бойова техніка родів військ Сухопутних військ</i>	1	1	1

* а також дівчат за їх власним бажанням

№ теми	Назва розділу, теми	Кількість годин на тиждень		
		2 год	1,5 год	1 год
1	2	3	4	5
	Розділ 4. Вогнева підготовка	22	17	11
	<i>Введення</i>	1	1	
4.1	<i>Основи стрільби із стрілецької зброї</i>	3	2	1
4.2	<i>Стрілецька зброя та поводження з нею, догляд і зберігання</i>	6	5	3
4.3	<i>Прийоми і правила стрільби із стрілецької зброї</i>	2	1	1
4.4	<i>Стрільба по наземним і повітряним цілям</i>	7	5	3
4.5	<i>Ручні осколкові гранати та поводження з ними, догляд і зберігання</i>	1	1	1
4.6	<i>Прийоми і правила метання ручних гранат</i>	1	1	1
4.7	<i>Метання ручних гранат в бою</i>	1	1	1
	Розділ 5. Статути Збройних Сил України	9	6	4
	<i>Введення</i>	1		
5.1	<i>Військовослужбовці та відносини між ними</i>	2	2	1
5.2	<i>Внутрішній порядок у військовій частині та її підрозділах</i>	3	2	1
5.3	<i>Військова дисципліна, засоби щодо її зміцнення</i>	1	1	1
5.4	<i>Вартова служба</i>	2	1	1
	Розділ 6. Стройова підготовка	9	7	4
6.1	<i>Загальні положення Стройового статуту Збройних Сил України</i>	1	1	
6.2	<i>Стройові прийоми і рух без зброї та із зброєю</i>	4	3	2
6.3	<i>Виконання військового вітання, вихід із строю та підхід до начальника</i>	2	2	1
6.4	<i>Строї відділення та взводу в пішому порядку</i>	2	1	1
	Розділ 7. Військова топографія	4	3	2
7.1	<i>Орієнтування на місцевості</i>	3	3	2

№ теми	Назва розділу, теми	Кількість годин на тиждень		
		2 год	1,5 год	1 год
1	2	3	4	5
7.2	<i>Розвідка місцевості</i>	1		
	Розділ 8. Прикладна фізична підготовка	18	14	8
8.1	<i>Гімнастика</i>	3	2	
8.2	<i>Прискорене пересування та легка атлетика</i>	5	4	2
8.3	<i>Подолання перешкод</i>	3	3	2
8.4	<i>Основи самозахисту</i>	7	5	4
	Розділ 9. Військово-медична підготовка	7	5	4
9.1	<i>Медичне забезпечення бою. Заходи і засоби першої медичної допомоги пораненим і хворим</i>	1		
9.2	<i>Організація надання першої медичної допомоги в бою. Реанімація потерпілих</i>	1	1	1
9.3	<i>Тимчасова зупинка кровотечі при пораненнях</i>	1	1	1
9.4	<i>Перша медична допомога при переломах кісток</i>	1	1	1
9.5	<i>Перша медична допомога при травмах, закритих пошкодженнях внутрішніх органів і вивихах</i>	1	1	1
9.6	<i>Перша медична допомога при ураженнях зброєю масового ураження</i>	1		
9.7	<i>Перша медична допомога при опіках, ураженнях електричним струмом та отруєннях</i>	1	1	
	Розділ 10. Основи цивільного захисту	21	14	10
10.1	<i>Нормативно-правова база цивільного захисту</i>	1	1	
10.2	<i>Надзвичайні ситуації</i>	6	4	3
10.3	<i>Захист населення від надзвичайних ситуацій</i>	9	6	4
10.4	<i>Основи рятувальних та інших невідкладних робіт</i>	3	2	2
10.5	<i>Організація цивільного захисту навчального закладу</i>	2	1	1
11	Військово-спортивне свято	1	1	1
12	Резерв часу	5	4	2
РАЗОМ:		140	105	70

10-й клас, навчання юнаків

Дата проведення уроку*	К-ть год	Зміст навчального матеріалу	Державні вимоги до рівня загальноосвітньої підготовки учнів
Вступний урок – 1;1;1 год			
	1;1;1	<p>Конституція України про захист суверенітету і територіальної цілісності України. Збройні Сили – гарант національної безпеки України. Захист Вітчизни – основне завдання Збройних Сил, обов'язок громадян України.</p> <p>Забезпечення безпеки, життя і здоров'я людини - обов'язок держави.</p> <p>Завдання, структура предмета, форми і методи занять. Вимоги до рівня підготовки учнів.</p> <p>Дотримання учнями статутних взаємовідносин на уроках з предмета.</p>	<p>Учень: <i>усвідомлює</i> поняття національної безпеки держави, роль і завдання Збройних Сил щодо захисту держави;</p> <p><i>розуміє</i> захист суверенітету, територіальну цілісність України, обов'язки громадян щодо захисту Вітчизни;</p> <p><i>визначає</i> основні поняття з основ військової справи, цивільного захисту, медико-санітарної підготовки;</p> <p><i>дотримується</i> на уроках з предмета статутних взаємовідносин.</p>
Розділ 1. Збройні Сили України на захисті Вітчизни – 6;4;3 год			
	3;2;2	<p>Тема 1.1. Збройні Сили України – військове формування держави</p> <p>Конституція і закони України про Збройні Сили України.</p> <p>Конституція України про призначення Збройних Сил України та інших військових</p>	<p>Учень: <i>усвідомлює</i> основні положення Конституції та законів України про призначення та засади діяльності національних Збройних Сил;</p> <p><i>називає</i> структуру і завдання Збройних Сил</p>

* Дата проведення уроку заповнюється викладачем згідно з календарним планом.

	<p>формувань. Закони України про відродження, засади діяльності національних Збройних Сил. Структура і завдання Збройних Сил України.</p> <p>Законодавство України про військову службу. Статус військової служби. Підготовка громадян України до військової служби, складання Військової присяги, проходження і види військової служби, виконання військового обов'язку в запасі. Підготовка військових кадрів для Збройних Сил: військові навчальні заклади, підготовка та вступ до них.</p> <p><i>Соціальний захист громадян України, які перебувають на військовій службі.</i></p> <p>Військова присяга та військова символіка України Походження Військової присяги, Бойового прапора, військових відзнак та символіки України. Зміст, значення та порядок складання Військової присяги на вірність Українському народові. Бойовий прапор військової частини Збройних Сил України – символ честі, доблесті і слави</p>	<p>України; <i>розуміє</i> військові відзнаки та військову символіку України. <i>розуміє</i> статус і види військової служби, порядок її підготовки та проходження; <i>характеризує</i> військову присягу, її історію, порядок прийняття та значення, походження бойового прапора, військових відзнак та символіки України; <i>називає</i> військові навчальні заклади, порядок підготовки та вступу до них; <i>аналізує й оцінює соціальний захист у Збройних Силах.</i></p>
<p>3;2;1</p>	<p>Тема 1.2. Розбудова національних Збройних Сил</p> <p>Основні історичні періоди військового мистецтва українського народу, їх значення для розбудови</p>	<p>Учень: <i>називає</i> основні історичні періоди військового мистецтва українського народу, їх значення для розбудови сучасних Збройних Сил;</p>

	<p>сучасних ЗСУ. Військове мистецтво Київської держави та Війська Запорізького. Военні походи перших князів та їх значення для зміцнення давньоруської держави в середині X століття. Діяльність Володимира Великого щодо зміцнення військової могутності Київської держави. Військове мистецтво козаків Війська Запорозького в XVI ст.: тактика бойових дій на суходолі, морські походи козаків. Переможні битви війська Богдана Хмельницького у національно-визвольній боротьбі українського народу в XVII ст.</p> <p>Військова діяльність українського народу у першій та другій світових війнах. <i>Збройні Сили Української Народної Республіки та їх роль у боротьбі за національну державність у 1917 - 1921рр. Участь українського народу у воєнних діях проти фашизму. Військові операції Українських фронтів та воєнні дії української повстанської армії під час визволення України в ході другої світової війни.</i></p> <p>Реформування та розвиток сучасних Збройних Сил України. Реформування Збройних Сил держави за роки незалежності: оптимізація за чисельністю; перехід до тривидової структури і</p>	<p>наводить приклади визначних воєнних подій, переможних битв українського війська; розуміє значення військової могутності держави у сучасному світі; розуміє необхідність реформування Збройних Сил держави, функціональний принцип їх побудови та застосування; графічно відображає організаційну структуру Збройних Сил України; аналізує військову діяльність українського народу у боротьбі за національну державність; оцінює участь українського народу у військових операціях проти фашизму.</p>
--	--	--

		<p>функціонального принципу їх побудови та застосування; комплектування за призовом і контрактом. <i>Організаційна та функціональна структура Збройних Сил України, структура та бойовий склад Сухопутних військ, Повітряних сил та Військово-морських сил на кінець 2011 року. Перспективні напрями розвитку Збройних Сил України.</i></p>	
Розділ 2. Міжнародне гуманітарне право (МГП) – 2;2;1 год			
	<p>1;1;0</p>	<p>Тема 2.1. МГП та його норми про захист жертв війни. <i>Призначення, принципи і норми МГП. Сфера застосування МГП. Відмінність МГП від права держав на ведення війни (збройного конфлікту). Женевські конвенції 1949 року і Додаткові протоколи до них про захист жертв війни. Особи та об'єкти захисту МГП та порядок поводження з ними. Вимоги до військовослужбовців Збройних Сил України щодо МГП. Відповідальність військовослужбовців за порушення норм МГП.</i></p>	<p>Учень: <i>називає норми Женевських конвенцій про захист жертв війни; визначає особи та розпізнає об'єкти, які знаходяться під захистом МГП; характеризує міжнародні розпізнавальні знаки.</i></p>
	<p>1;1;1</p>	<p>Тема 2.2. Особливості ведення воєнних дій з урахуванням норм МГП <i>Поняття збройних сил держав та правовий статус учасників бойових дій і миротворчих операцій. Заборонені методи ведення воєнних дій. Заборонені</i></p>	<p>Учень: <i>обґрунтовує необхідність правил ведення збройного конфлікту; характеризує заборонені засоби та методи ведення воєнних дій.</i></p>

		дії відносно жертв війни. Врахування норм МГП під час організації бою та основних видів бойового забезпечення.	
Розділ 3. Тактична підготовка – 4;4;2 год			
	1;1;0	<p>Введення</p> <p>Поняття про тактику. Тактична підготовка – основний предмет бойової підготовки військ. Бойовий статут Сухопутних військ (взвод, відділення, танк) – основа тактичної підготовки.</p> <p>Завдання, структура тактичної підготовки учнів у складі навчальних підрозділів.</p>	
	3;3;2	<p>Тема 3.1. Основи загальновійськового бою</p> <p>Загальновійськовий бій (демонстраційне). Поняття про бій, види бою. Суть, характер, основні види і принципи сучасного загальновійськового бою. Способи ведення бою із застосуванням звичайної зброї. <i>Тактичні знаки - основні умовні позначення загальновійськового бою.</i></p> <p>Удар, вогонь і маневр – складові частини бою. Поняття про удар, види ударів. Визначення і завдання вогню в бою. Класифікація вогню звичайної зброї. Визначення, завдання та види маневру в бою. Види маневру підрозділами і вогнем.</p>	<p>Учень:</p> <p><i>характеризує</i> риси загальновійськового бою, особливості сучасних війн та військових конфліктів, види вогню та маневру в бою;</p> <p><i>пояснює</i> необхідність якісної підготовки екіпіровки та особистої зброї солдата до ведення бойових дій;</p> <p><i>розуміє</i> тактичні знаки загальновійськового бою;</p> <p><i>усвідомлює</i> необхідність бойового забезпечення бою.</p>

		<p>Бойове забезпечення. <i>Поняття про бойове забезпечення. Види бойового забезпечення дій взводу (відділення), основні заходи кожного виду. Екіпіровка військовослужбовців. Носима і возима частини екіпіровки.</i></p>	
<p>Розділ 4. Вогнева підготовка – 10;8;4 год</p>			
	1;1;0	<p>Введення <i>Поняття про вогонь. Засоби вогню - вогнепальна та інші види стрілецької зброї. Вогнева підготовка – предмет, складова частина бойової підготовки військ. Завдання, структура вогневої підготовки учнів у складі навчальних підрозділів.</i></p>	<p>Учень: <i>розуміє основні визначення вогневої підготовки.</i></p>
	3;2;1	<p>Тема 4.1. Основи стрільби із стрілецької зброї</p> <p>Внутрішня балістика стрільби. <i>Поняття про стрільбу і балістику стрільби. Явище пострілу. Періоди пострілу. Рух кулі в каналі ствола зброї. Початкова швидкість кулі, її вплив на бойові властивості зброї. Віддача зброї та її вплив на результати стрільби.</i></p> <p>Зовнішня балістика стрільби. <i>Політ кулі у повітрі, сили, що діють на неї. Траєкторія польоту кулі та її елементи. Прямий постріл, прикритий, уражений та мертвий простір, їх практичне значення. Пробивна і вбивча дія кулі.</i></p>	<p>Учень: <i>характеризує основи внутрішньої та зовнішньої балістики; визначає поняття прямого пострілу; простору, що уражається та прикритого і мертвого простору; застосовує формулу тисячної та враховує фактори, що впливають на результати стрільби; обґрунтовує дійсність та способи підвищення дійсності стрільби.</i></p>

		<p>Визначення дальності до цілі, врахування зовнішніх умов на стрільбу. Прицілювання зброї та влучність стрільби.</p> <p>Визначення дальності по відрізкам місцевості, ступені видимості і уявній величині цілі.</p> <p>Визначення дальності по кутовим розмірам цілі і елементів зброї. <i>Практичне застосування формули тисячної. Вплив температури повітря та вітру на дальність і напрямок польоту кулі.</i></p> <p><i>Поняття про рівну мушку і точку прицілювання.</i></p> <p><i>Прицілювання зброї, характерні помилки при прицілюванні.</i></p> <p>Поняття про дійсність стрільби. Імовірність попадання й ураження цілі. Купчастість і влучність стрільби, способи їх підвищення.</p>	
	<p>6;5;3</p>	<p>Тема 4.2. Стрілецька зброя, поводження з нею, догляд і зберігання</p> <p><i>Автомат Калашникова</i></p> <p>Загальні відомості.</p> <p>Призначення, бойові властивості автомата. Поняття про будову автомата та його автоматичну дію. Розбирання і складання автомата. Порядок неповного розбирання і складання автомата.</p> <p>Призначення, будова частин і механізмів автомата,</p>	<p>Учень:</p> <p><i>характеризує</i> бойові властивості та загальну будову автомата, малокаліберної та пневматичної гвинтівки;</p> <p><i>пояснює</i> принцип роботи автоматичної зброї;</p> <p><i>розбирає та складає</i> автомат;</p> <p><i>розпізнає</i> основні частини автомата;</p> <p><i>порівнює</i> основні характеристики сучасної стрілецької зброї;</p> <p><i>пояснює</i> матеріальну</p>

	<p>приладдя і патронів. Призначення, будова частин і механізмів автомата. Приладдя до автомата. <i>Бойові патрони.</i></p> <p>Робота частин і механізмів автомата. Робота частин і механізмів при заряджанні та стрільбі. Затримки під час стрільби, способи їх усунення. Тренування у неповному розбиранні і складанні автомата (Н-В-2,3).</p> <p>Догляд і зберігання, поводження із автоматом. Заходи безпеки при поводженні з автоматом і патронами. Чищення, змащення і зберігання автомата. <i>Тренування у чищенні і змащуванні автомата і спорядженні магазину патронами (Н-В-4,5). Огляд, підготовка автомата і патронів до стрільби.</i></p> <p style="text-align: center;"><i>М а л о к а л і б е р н а п н е в м а т и ч н а г в и н т і в к а</i></p> <p>Малокаліберна гвинтівка. Призначення, бойові властивості, загальна будова малокаліберної гвинтівки. Будова патронів. Заряджання гвинтівки. Заходи безпеки при поводженні з гвинтівкою і патронами. <i>Затримки під час стрільби, способи їх усунення. Особливості чищення і змащення гвинтівки.</i></p>	<p><i>частину сучасної зброї та порядок її підготовки до бою;</i></p>
--	--	---

		<p>Пневматична гвинтівка. Призначення, бойові властивості, загальна будова пневматичної гвинтівки. Заряджання гвинтівки. Заходи безпеки при поводженні з гвинтівкою. <i>Затримки під час стрільби, способи їх усунення.</i> Особливості чищення і змащення гвинтівки.</p>	
Розділ 5. Статути Збройних Сил України – 6;4;2 год			
	1;0;0	<p>Введення <i>Поняття про військові статuti. Загальновійськові статuti та бойові статuti родів військ Збройних Сил України, їх визначення. Дія статутів Збройних Сил України на інші військові формування держави.</i></p>	<p>Учень: <i>називає статuti Збройних сил України, основні їх вимоги.</i></p>
	2;2;1	<p style="text-align: center;"><i>Статут внутрішньої служби Збройних Сил України</i></p> <p>Тема 5.1. Військовослужбовці та відносини між ними</p> <p>Військовослужбовці Збройних Сил України. Військові звання, знаки розрізнення і форма одягу військовослужбовців. Обов'язки рядового (матроса) у повсякденній діяльності. <i>Обов'язки, права, відповідальність військовослужбовців.</i></p> <p>Відносини між військовослужбовцями. Начальники та підлеглі, старші</p>	<p>Учень: <i>обґрунтовує поняття: військова ввічливість, статутні, нестатутні відносини; практично відпрацьовує правила військової ввічливості, поведінки та військового ввічання військовослужбовців.</i></p>

	<p>та молодші за військовим званням, їх права та обов'язки. Порядок віддання та виконання наказів. Правила військової ввічливості, поведінки та військового вітання військовослужбовців. <i>Практичне відпрацювання правил учнями.</i></p>	
<p>3,2,1</p>	<p>Тема 5.2. Внутрішній порядок у військовій частині та її підрозділах</p> <p>Правила розміщення і повсякденної діяльності військовослужбовців. Поняття про внутрішній порядок. Розміщення особового складу та зброї у приміщеннях казарми. Розподіл часу за розпорядком дня. <i>Повсякденна діяльність військовослужбовців: підйом, ранковий огляд і вечірня перевірка; заняття з бойової підготовки; звільнення з розташування військової частини; відвідування військовослужбовців.</i></p> <p>Добовий наряд роти. Призначення, склад та озброєння добового наряду роти. Обладнання місця для несення служби добовим нарядом роти. Днювальний роти та його обов'язки.</p> <p>Несення служби днювальним роти. Дії днювального під час: <i>подачі команд згідно з</i></p>	<p>Учень: <i>характеризує розпорядок дня військової частини, значення розпорядку дня для виконання заходів повсякденної діяльності; призначення добового наряду роти; виконує обов'язки днювального роти згідно з розпорядком дня,; діє у випадку тривоги, пожежі, евакуації майна з розташування роти, під час прибуття в роту прямих начальників, чергового частини.</i></p>

		<p>розпорядком дня, допуску в приміщення сторонніх осіб, виносу з казарми зброї і майна. Дії днювального у разі тривоги, пожежі, стихійного лиха. Дії днювального з прибуттям до роти чергового частини, прямих начальників від командира роти й вище, офіцерів роти та інших військовослужбовців. Дії днювального вільної зміни.</p>	
	1;1;1	<p><i>Дисциплінарний статут Збройних Сил України</i> Тема 5.3. Військова дисципліна, засоби щодо її зміцнення</p> <p>Військова дисципліна. Визначення та шляхи досягнення військової дисципліни, її значення в сучасних умовах. Обов'язки військовослужбовця з дотримання військової дисципліни. Виконання наказу – обов'язок кожного військовослужбовця. Заохочення та стягнення – важливі засоби виховання військовослужбовців і зміцнення військової дисципліни. Заохочення і стягнення, що застосовують до рядових (матросів), сержантів (старшин).</p>	<p>Учень: усвідомлює значення військової дисципліни; характеризує засоби щодо її зміцнення.</p>
Розділ 6. Стрйова підготовка – 7;6;3 год			
	1;1;0	<p>Тема 6.1. Загальні положення Стрйового статуту Збройних Сил</p>	<p>Учень: характеризує стрй та їх елементи;</p>

	<p>України</p> <p>Строї та управління ними. Поняття про стрій та його елементи. Розгорнутий та похідний стрій. Управління стрієм. Шиккування військовослужбовців за командою "СТАВАЙ". Обов'язки військовослужбовців перед шиккуванням і в строю.</p>	<p>розкриває обов'язки солдата перед шиккуванням і в строю; попередні та виконавчі команди.</p>
<p>4;3;2</p>	<p><i>Одиночна підготовка</i></p> <p>Тема 6.2. Стройові прийоми і рух без зброї та із зброєю</p> <p><i>Прийоми і рух без зброї</i></p> <p>Стройове положення та повороти на місці. Прийняття стройового положення за командою «СТРУНКО» і без команди. Виконання команд «ВІЛЬНО», «ЗАПРАВИТИСЬ», "Головні убори (головний убір) – ЗНЯТИ (НАДІТИ)". Повороти на місці.</p> <p>Рух та повороти під час руху. Види та характеристика руху. Рух стройовим і похідним кроком. <i>Рух бігом. Повороти під час руху.</i></p> <p><i>Прийоми і рух із зброєю</i></p> <p>Стройове положення та прийоми із зброєю. Стройове положення із автоматом. Виконання прийомів із автоматом під час подання команд: «На ремінь», «На</p>	<p>Учень:</p> <p>приймає стройове положення і виконує стройові прийоми без зброї; виконує стройові прийоми із зброєю;</p> <p>рухається стройовим і похідним кроком;</p> <p>оволодіває прийомом руху бігом;</p> <p>здійснює повороти під час руху.</p>

		груди», «За спину». Виконання прийому з автоматом на послаблення (підтягнення) ременя.	
	2;2;1	<p>Тема 6.3. Виконання військового вітання, вихід із строю та підхід до начальника</p> <p>Виконання військового вітання. Військове вітання на місці й під час руху поза строєм. Дії військовослужбовця під час звернення начальника або старшого за військовим званням, відповідь на вітання.</p> <p><i>Військове вітання поза строєм під час занять. Дії військовослужбовця під час поздоровлення, оголошення подяки.</i></p> <p>Вихід із строю та підхід до начальника. Вихід із розгорнутого і похідного строю, повернення у стрій. Підхід до начальника та відхід від нього.</p>	<p>Учень: виконує військове вітання на місці і під час руху; вихід із строю та повернення до нього; підхід до начальника та відхід від нього; відповідає на вітання поза строєм під час занять та на поздоровлення.</p>
Розділ 8. Прикладна фізична підготовка – 3;2;0 год			
	3;2;0	<p>Тема 8.1. Гімнастика</p> <p>Комплексні вправи. <i>Розучування і тренування першого комплексу вільних вправ, комплексної силової вправи і вправи на спритність.</i></p> <p>Вправи на перекладині і брусах. <i>Вправи на удосконалення положення «наскок» і «зіскок». Розучування</i></p>	<p>Учень: дотримується правил техніки безпеки під час занять з прикладної фізичної підготовки; виконує комплексні вправи та вправи на перекладині і брусах.</p>

	<p><i>і тренування вправ: підтягування на перекладині, згинання і розгинання рук в упорі на брусах.</i></p> <p>Контрольні вправи. <i>Комплексні вправи: комплексна силова вправа і вправа на спритність (Н-ПФП-4,5). Вправи на перекладині і брусах: підтягування на перекладині, згинання і розгинання рук в упорі на брусах.</i></p>	
<p>Розділ 9. Військово-медична підготовка – 4;3;3 год</p>		
	<p>1;0;0 <i>Тема 10.1. Медичне забезпечення бою. Перша медична допомоги пораненим і хворим</i></p> <p><i>Завдання і сили медичного забезпечення бою відділення (взводу). Призначення, заходи першої медичної допомоги. Засоби індивідуального медичного оснащення: аптечка індивідуальна (АІ), пакети перев'язочні (ПП) та протихімічні індивідуальні (ШП), пантоцид. Призначення, порядок та правила користування ними. Групове медичне оснащення – сумка санітара, аптечка військова, носилкові лямки, лямки спеціальні та санітарні носилки.</i></p>	<p>Учень: <i>характеризує завдання і сили медичного забезпечення бою; пояснює заходи першої медичної допомоги; називає засоби індивідуального медичного оснащення військовослужбовця.</i></p>
	<p>1;1;1 <i>Тема 9.2. Організація надання першої медичної допомоги в бою. Реанімація потерпілих</i></p>	<p>Учень: <i>називає заходи щодо організації допомоги в бою; характеризує алгоритм</i></p>

		<p>Розшук поранених та хворих на полі бою (в осередках ураження), огляд та надання першої медичної допомоги, збір, винос (вивіз) і евакуація поранених з поля бою (осередків масових санітарних втрат). Тренування у відтягненні пораненого (Н-М-1). Алгоритм огляду та надання допомоги потерпілому. Ознаки смерті. Реанімація (оживлення) потерпілих: перша допомога при гострих порушеннях дихання; перша допомога при зупинці серця.</p>	<p>огляду та надання допомоги потерпілому; пояснює ознаки смерті, техніку проведення реанімаційних заходів; розуміє порядок звільнення дихальних шляхів від сторонніх предметів; проводить штучне дихання та непрямий масаж серця.</p>
	1;1;1	<p>Тема 9.3. Тимчасова зупинка кровотечі при пораненнях Кровотечі і рани, їх класифікація. Перша медична допомога при пораненнях і кровотечах. Засоби і способи тимчасової зупинки зовнішньої кровотечі. Накладання тугої пов'язки, джгута і закрутки на рану. Пальцеве стискання кровоносних судин. Тренування у накладенні джгута і закрутки для зупинки кровотечі у пораненого (Н-М-2).</p>	<p>Учень: пояснює класифікацію ран; називає види кровотечі; викладає порядок надання першої допомоги при зовнішніх кровотечах; дотримується правил безпеки під час першої допомоги при кровотечах; застосовує способи накладання кровоносних джгутів.</p>
	1;1;1	<p>Тема 9.4. Перша медична допомога при переломах кісток Поняття про переломи, їх класифікація. Ознаки та засоби іммобілізації переломів. Порядок накладання шин за різної локалізації перелому:</p>	<p>Учень: характеризує ознаки травматичного шоку; класифікує переломи та вивихи; надає першу допомогу при переломах; вибирає способи</p>

		переломи плеча, передпліччя, стегна, гомілки. Способи та правила транспортування потерпілих. Тренування у накладенні шин при переломі кісток плеча і гомілки пораненого (Н-М-3).	транспортування потерпілих; застосовує способи накладання шин з підручного матеріалу; вміє користуватися шприц-тюбиком.
--	--	---	---

Розділ 10. Основи цивільного захисту – 21;14;10 год

1;1;0	Тема 10.1. Нормативно-правова база цивільного захисту <i>Конституція України про захист життя, здоров'я і безпеку людини. Закони України, інші нормативно-правові документи про захист населення від надзвичайних ситуацій. Структура та режими функціонування єдиної системи цивільного захисту України. Завдання, сили і засоби цивільного захисту. Обов'язки учнів щодо вивчення основ цивільного захисту.</i>	Учень: <i>називає</i> основні положення нормативно-правової бази цивільного захисту; <i>пояснює</i> важливість знань основ цивільного захисту.
-------	---	---

6;4;3	Тема 10.2. Надзвичайні ситуації Загальні положення. Поняття про надзвичайну ситуацію. Класифікація та основні причини виникнення надзвичайних ситуацій. Вплив надзвичайних ситуацій на довкілля і безпеку життєдіяльності людини. <i>Надзвичайна ситуація загальнодержавного, регіонального, місцевого і об'єктового рівня.</i>	Учень: <i>класифікує</i> надзвичайні ситуації; <i>характеризує</i> причини виникнення надзвичайних ситуацій у мирний і воєнний час, уражаючі фактори ядерної зброї та сучасних звичайних засобів ураження, осередки ядерного, хімічного та біологічного ураження; <i>визначає</i> обстановку в надзвичайних ситуаціях; <i>наводить</i> приклади виникнення надзвичайних
-------	---	--

	<p>Надзвичайні ситуації природного, техногенного та соціально-політичного характеру. Стихійні лиха. Поведінка населення під час землетрусу, затоплення, повені, іншого стихійного лиха. <i>Транспортні, виробничі аварії (катастрофи) і пожежі, аварії на гідротехнічних спорудах. Основні радіаційно- та хімічно небезпечні об'єкти в Україні. Особливості ліквідації наслідків аварій і катастроф.</i> Тероризм – загроза людству ХХІ століття. Терористичні акти, їх мета, наслідки. Заходи щодо попередження надзвичайних ситуацій терористичного походження.</p> <p>Надзвичайні ситуації воєнного характеру від дії зброї масового ураження і звичайної зброї. Ядерна зброя. Призначення, характеристика ядерної зброї. <i>Види ядерних вибухів.</i> Уражаючі фактори ядерної зброї, їх вплив на людей і територію. <i>Особливості уражаючої дії нейтронних боєприпасів.</i> Осередок ядерного ураження. Зони радіоактивного зараження. Хімічна зброя. Призначення, характеристика хімічної зброї. Бойові отруйні речовини, їх класифікація та вплив на організм людини і територію.</p>	<p>ситуацій на Україні та за її межами; пояснює негативний вплив надзвичайних ситуацій на довкілля та життєдіяльність людини; володіє знаннями про правила безпечної поведінки при виникненні надзвичайних ситуацій і поводженні з безпечними предметами;</p>
--	---	---

		<p>Осередок хімічного ураження. Біологічна зброя. Призначення, характеристика біологічної зброї. Біологічні засоби, їх види та вплив на організм людини і територію. Осередок біологічного ураження. <i>Обсервація і карантин.</i> Звичайна зброя. Осколкові, кулькові, фугасні боєприпаси й ракети в звичайному спорядженні, їх призначення та уражаюча дія. Запалювальні боєприпаси й суміші. Особливості уражаючої дії боєприпаса об'ємного вибуху. Ура- жаюча дія напалму, пірогелей, терміту і фосфору на організм людини.</p>	
	<p>9;6;4</p>	<p>Тема 10.3. Захист населення від надзвичайних ситуацій <i>Заходи захисту</i> Основні заходи захисту. Оповіщення та інформація. <i>Завдання, заходи захисту населення від надзвичайних ситуацій. Організація оповіщення про виникнення або загрозу виникнення надзвичайних ситуацій.</i> Попереджувальний сигнал „Увага всім!”. Сигнали оповіщення та зміст інформації населення про виникнення або загрозу виникнення надзвичайних ситуацій у мирний і воєнний час. Дії населення за сигналами оповіщення. Спостереження і контроль. <i>Завдання спостереження і</i></p>	<p>Учень: <i>характеризує</i> основні заходи і засоби захисту населення в надзвичайних ситуаціях; <i>називає</i> призначення та будову засобів захисту органів дихання та шкіри, способи евакуації населення; <i>виготовляє</i> найпростіші засоби захисту органів дихання та шкіри; <i>володіє</i> основними засобами індивідуального захисту органів дихання та шкіри, приладами радіаційної, хімічної розвідки і контролю, виконує нормативи з основ цивільного захисту;</p>

	<p><i>контролю в різних режимах функціонування єдиної системи захисту. Об'єкти, сили і засоби спостереження і контролю. Пост радіаційного і хімічного спостереження: завдання, склад, оснащення, дії чергового спостерігача.</i></p> <p>Укриття населення в захисних спорудах. <i>Призначення, класифікація захисних споруд. Укриття найпростішого типу – відкриті і перекриті щілини, їх підготовка та можливості щодо захисту. Протирадіаційні укриття і сховища, їх захисні властивості, обладнання та порядок використання. Правила перебування у захисних спорудах.</i></p> <p>Евакуаційні заходи. <i>Поняття про евакуацію та її види. Принципи і способи здійснення евакуації населення. Підготовка та проведення евакуації населення з небезпечних районів. Розміщення евакуйованого населення у безпечних районах.</i></p> <p><i>Засоби захисту, спостереження і контролю</i></p> <p>Засоби захисту органів дихання. <i>Противилова тканинна і ватно-марлева маска, їх призначення, порядок виготовлення та використання. Респіратори та фільтрувальні протигази: призначення, склад, принцип дії і порядок</i></p>	<p><i>визначає обладнання та пояснює порядок використання інженерних споруд для захисту населення розуміє систему оповіщення про загрозу або виникнення надзвичайних ситуацій у мирний і воєнний час;</i></p> <p><i>виконує правила перебування у захисних спорудах;</i></p> <p><i>називає об'єкти, сили і засоби спостереження і контролю, а також порядок розміщення евакуйованого населення у безпечних районах .</i></p>
--	--	--

	<p>застосування. Тренування нормативів (Н-ОЦЗ-1,2).</p> <p>Засоби захисту шкіри Звичайні та спеціальні засоби захисту шкіри. <i>Підготовка та використання предметів одягу та взуття.</i> Ізольюючі та фільтрувальні засоби індивідуального захисту шкіри: захисний комбінезон (костюм), легкий захисний костюм Л-1, загальновійськовий захисний комплект (ЗЗК). Їх призначення, склад, правила користування. Тренування нормативів (Н-ОЦЗ-3, 4).</p> <p>Медичні засоби захисту. Аптечка індивідуальна, її склад, порядок застосування її медичних засобів. Індивідуальний протихімічний пакет, його склад, порядок обробки шкіри, одягу, взуття. Пакет перев'язувальний індивідуальний, склад і порядок користування ним.</p> <p>Прилади радіаційної, хімічної розвідки та дозиметричного контролю. <i>Завдання дозиметрії в цивільному захисті.</i> <i>Одиниці радіоактивності й дози випромінювання.</i> <i>Методи визначення іонізуючих випромінювань.</i> <i>Класифікація дозиметричних приладів.</i> Призначення, склад і порядок</p>	
--	--	--

	<p>використання приладів: радіаційної розвідки і контролю радіоактивного забруднення (ДП – 5 А,Б,В);</p> <p>контролю радіоактивного опромінення (ДП-22В, ДП-24, ДД-1);</p> <p>хімічної розвідки і контролю зараження (ВПХР).</p>	
<p>3;2;2</p>	<p>Тема 10.4. Основи рятувальних та інших невідкладних робіт</p> <p>Рятувальні та інші невідкладні роботи у надзвичайних ситуаціях.</p> <p>Мета, види і обсяги рятувальних та інших невідкладних робіт.</p> <p><i>Сили і засоби ведення рятувальних та інших невідкладних робіт в районах стихійного лиха, аварії й осередку ураження.</i></p> <p>Організація та проведення рятувальних робіт в осередку ураження. Завдання та зміст рятувальних і невідкладних аварійно-рятувальних робіт.</p> <p>Прийоми і способи виконання рятувальних робіт. Заходи безпеки. Особиста гігієна в умовах радіаційного, хімічного та біологічного зараження.</p> <p>Заходи по ліквідації наслідків зараження. Санітарна обробка людей. Заходи санітарної обробки та порядок їх проведення. Знезаражування території та об'єктів у формі</p>	<p>Учень:</p> <p><i>характеризує</i> порядок проведення рятувальних та інших невідкладних робіт;</p> <p><i>проводить</i> часткову санітарну обробку обмундирування та тіла;</p> <p><i>дотримується</i> правил особистої гігієни в умовах радіаційного, хімічного та біологічного зараження;</p> <p><i>володіє</i> знаннями про основні заходи по ліквідації наслідків зброї масового ураження;</p> <p><i>уявляє</i> масштаби рятувальних робіт в осередках ураження;</p> <p><i>знає порядок та способи проведення санітарної обробки і знезаражування території та об'єктів.</i></p>

		<i>дезактивації, дегазації і дезінфекції, порядок та способи проведення.</i>	
	2;1;1	<p>Тема 10.5. Організація цивільного захисту навчального закладу</p> <p>Цивільний захист навчального закладу. Організаційна структура цивільного захисту навчального закладу. Невоєнізовані формування цивільного захисту навчального закладу, їх призначення та застосування. <i>Дії невоєнізованих формувань навчального закладу за сигналами оповіщення.</i></p> <p><i>Дії учнів у надзвичайних ситуаціях. Практичні дії учнів у складі поста радіаційного та хімічного спостереження, рятувальної групи, групи охорони громадського порядку і ланки обслуговування сховища (укриття) при виникненні надзвичайних ситуацій. Виконання нормативів з основ цивільного захисту.</i></p>	<p>Учень: <i>характеризує</i> організаційну структуру цивільного захисту навчального закладу; <i>спостерігає за діями невоєнізованих формувань навчального закладу;</i> <i>діє у складі навчальних невоєнізованих формувань.</i></p>
	3;2;1	Резерв	
	70; 55; 35.	ВСЬОГО	

11-й клас, навчання юнаків

Дата проведення уроку	К-ть год	Зміст навчального матеріалу	Державні вимоги до рівня загальноосвітньої підготовки учнів
Розділ 1. Збройні Сили України на захисті Вітчизни – 2;2;1 год			
	2;2;1	<p data-bbox="328 491 715 587">Тема 1.3. Збройні Сили України у міжнародній діяльності</p> <p data-bbox="328 624 715 1145">Міжнародне військове співробітництво. Військове співробітництво України з Північноатлантичним блоком (НАТО). Створення, функції, структура та вплив НАТО на світові геополітичні процеси. Напрямки розвитку взаємостосунків Україна – НАТО. Військове співробітництво України з Російською Федерацією, іншими міжнародними військовими структурами. Участь Збройних Сил України та інших військових формувань в миротворчих місіях ООН.</p> <p data-bbox="328 1182 715 1362">Європейська інтеграція і національна безпека України. Розвиток відносин України з Європейським Союзом у сфері безпеки, військового і військово-технічного співробітництва.</p>	<p data-bbox="732 491 1043 951">Учень: <i>визначає</i> основні напрями миротворчої діяльності України у рамках загальноєвропейської та світової безпеки; <i>розуміє</i> поняття та військово-політичну діяльність блоку НАТО, іншими міжнародними військовими структурами; <i>усвідомлює</i> необхідність європейської інтеграції і національної безпеки України.</p>
Розділ 2. Міжнародне гуманітарне право (МГП) – 1;1;1 год			
	1;1;1	Тема 2.3. Правила поведінки	Учень:

	<p>учасників військових дій Кодекс поведінки учасника бойових дій. Правила поведінки з пораненим на полі бою супротивником. Правила поведінки з пораненими та особами, що зазнали корабельної аварії на морі із складу військ супротивника. Правила поведінки з військовополоненими супротивника. Правила поведінки з цивільним населенням.</p>	<p>характеризує кодекс поведінки учасника бойових дій; міжнародні розпізнавальні знаки; називає правила поведінки учасників військових дій; обґрунтовує необхідність дотримання правил поведінки солдата в бою згідно норм МГП.</p>
<p>Розділ 3. Тактична підготовка – 16;9;3 год</p>		
<p>9;6;2</p>	<p>Тема 3.2. Солдат в бою <i>Завдання воїнів Збройних Сил України щодо захисту Вітчизни. Вимоги сучасного загальновійськового бою до підготовки солдата. Обов'язки солдата в бою. Поведінка солдата в бою (МГП).</i></p> <p style="text-align: center;"><i>Підготовка солдата до бою</i></p> <p>Пересування в бою (тактико-стройове). <i>Пересування солдата в бою в пішому порядку і на машинах. Прийоми і способи пересування солдата в бою на різній місцевості під час дій у пішому порядку (у зріст, пригнувшись, перебіжками, переповзанням). Вибір шляху руху, подолання природних перешкод, використання у ході пересування простору, який не уражається. Тренування у пересуванні на полі бою (Н-Т-1.1, 1.2).</i></p>	<p>Учень: називає обов'язки солдата в бою; виконує способи пересування на полі бою, оволодіває прийомами і способами знищення противника в бою; готує вогневу позицію; веде спостереження за полем бою;</p> <p>знає і встановлює протитанкові міни; діє за сигналами оповіщення під час бою; знає способи боротьби з танками і засобами повітряного нападу противника; виконує нормативи з тактичної підготовки;</p> <p>усвідомлює необхідність рубежу і часу переведення засобів</p>

	<p>Підготовка вогневої позиції (тактико-стройове). <i>Вибір місця і потайне розташування на ньому для спостереження і ведення вогню. Обладнання і маскування окопу для стрільби лежачи. Тренування у потайному зближенні з противником і обладнанні окопу для стрільби лежачи (Н-Т-1.3, 2).</i></p> <p>Спостереження за полем бою (тактико-стройове). <i>Завдання спостереження. Вимоги до вибору, обладнання і маскування місця для ведення спостереження. Прийоми спостереження за противником, місцевістю і сигналами командира на місцевості. Порядок визначення положення виявлених цілей та порядок доповіді про результати спостереження. Вироблення спостережливості. Демаскуючі ознаки різних цілей, їх виявлення. Тренування у спостереженні за полем бою (Н-Т-3).</i></p> <p>Знищення противника в бою (тактико-стройове). В обороні. Прийоми знищення противника перед переднім краєм оборони і противника, що увірвався в окоп (траншею): знищення противника, що атакує, вогнем зі стрілецької зброї і гранатою; знищення противника, що увірвався в окоп (траншею) вогнем в упор,</p>	<p><i>індивідуального захисту в положення «бойове» та їх знімання; володіє прийомами і способами дій солдата в бою під час повітряного нападу; засвоює особливості дій солдата у складі бойових груп.</i></p>
--	--	---

	<p>гранатами, штиком і прикладом. У наступі. Порядок руху в атаку. Прийоми знищення противника в ході атаки по пересіченій місцевості: знищення противника вогнем на ходу, з коротких зупинок і уприугул, гранатами, багнетом і прикладом.</p> <p>Дії за сигналами оповіщення (тактико-стройове). <i>Використання засобів індивідуального захисту в умовах застосування зброї масового ураження за сигналами «Гази», «Радіаційна небезпека», «Хімічна тривога».</i> Визначення рубежів на місцевості і часу переведення засобів індивідуального захисту в положення «бойове» та їх знімання.</p> <p>Боротьба з танками та засобами безпосередньої авіаційної підтримки військ. <i>Бойова характеристика і вразливі місця танків. Дії солдата в бою з танками і броньованими машинами, що прорвалися до переднього краю оборони.</i> <i>Бойова характеристика і тактика дій літаків і вертольотів. Застосування стрілецької зброї для боротьби з низько літаючими повітряними цілями. Дії солдата в бою під час повітряного нападу.</i></p>	
--	--	--

		<p>Влаштування загороджень (тактико-стройове). <i>Види загороджень. Встановлення мінно-вибухових загороджень. Протитанкові і протипіхотні міни. Встановлення окремих мін на місцевості вручну.</i></p> <p>Тренування у встановленні окремої протитанкової міни (Н-Т-4).</p> <p><i>Підготовка солдата до бою у складі бойової групи</i></p> <p>Солдат в бою у складі бойової групи. Зростання ролі дрібних підрозділів у боротьбі з мобільними групами противника. Завдання, прийоми і способи дій солдата на полі бою у складі бойової групи. Склад бойової групи (двійки, трійки). Розподіл обов'язків між військовослужбовцями та їх взаємодія у бойовій групі. Особливості дій солдата у складі бойової групи в умовах ближнього бою. Організація вогневої взаємодії у бойовій групі. Застосування різних способів пересування залежно від інтенсивності вогню противника і рельєфу місцевості.</p>	
	<p>7;3;1</p>	<p><i>Підготовка солдата до бою у складі відділення</i></p> <p>Тема 3.3. Відділення в бою Механізоване відділення. Організація, озброєння і бойові можливості відділення. Умовні</p>	<p>Учень: знає структуру і бойові можливості відділення; характеризує дії відділення в основних видах бою і дозорі;</p>

	<p>позначення озброєння і техніки відділення тактичними знаками.</p> <p>Основи бойового застосування відділення. Призначення і бойові завдання механізованого відділення в бою. Похідний і бойовий порядок відділення, їх умовне позначення в бойових документах. Бойовий порядок відділення з урахуванням розподілу на бойові групи. Застосування вогневих засобів відділення в бою. Управління відділенням сигналами, визначеними Стрйовим статутом і додатковими (установлені командиром), які подаються в бойовій обстановці: димами, рукою, прапорами, променем світла (ліхтарем), звуковими засобами (стрільбою, свистом, ударами в металеві предмети). Обов'язки особового складу відділення.</p> <p>Відділення в обороні. Мета та завдання оборони. Умови переходу до оборони. Місце та можливості відділення в обороні. Участь відділення в побудові оборони взводу. Позиція відділення в обороні. Бойовий порядок відділення на БМП (БТР) із урахуванням його розподілу на бойові групи. Картка вогню. Особливості дій військовослужбовців у складі бойових груп відділення в ході оборони. Взаємодія бойових</p>	<p>знає сигнали управління відділенням та діє за ними; називає особливості дій військовослужбовців у складі бойових груп в бою; володіє способами подолання відділенням інженерних загороджень і перешкод у наступі.</p>
--	--	---

	<p><i>груп у відділенні.</i></p> <p>Інженерне забезпечення дій відділення в обороні. Фортифікаційне обладнання і маскувannya позиції відділення в обороні. Окопи (одиначні, на відділення, для БМП (БТР)) і щілина. Мінно-вибухові загородження. Установка мін поблизу позиції відділення.</p> <p>Відділення у наступі. Мета та завдання наступу. Місце та можливості відділення у наступі. Розгортання відділення з похідного порядку у бойовий і перешикування. Бойовий порядок відділення на БМП (БТР) із урахуванням його розподілу на бойові групи. Атака відділення у пішому порядку. Особливості дій військовослужбовців у складі бойових відділення при наступі у глибині.</p> <p>Інженерне забезпечення дій відділення у наступі (тактико-стройове). Способи подолання відділенням інженерних загороджень і перешкод у наступі. Способи пророблення проходів в загородженнях противника. Позначення проходу, порядок висування відділення і подолання проходу.</p> <p>Відділення у дозорі. Завдання, способи виконання завдань дозорним відділенням.</p>	
--	---	--

		<i>Послідовність пересування дозорного відділення, порядок огляду місцевості та місцевих предметів з машини і пішими дозорними. Способи та порядок доповіді про виявлення противника в результаті спостереження.</i>	
Розділ 4. Вогнева підготовка – 10;7;5 год			
	2;1;1	<p>Тема 4.3. Прийоми і правила стрільби із стрілецької зброї</p> <p>Прийоми стрільби (вогневі тренування). Положення автоматника під час стрільби з місця і в русі в пішому порядку. Вибір і зайняття місця для стрільби. Прийоми стрільби з автомата під час приготування до стрільби, проведення і припинення стрільби. Тренування у приготуванні до стрільби (Н-В-1).</p> <p>Особливості прийомів стрільби з пневматичної і малокаліберної гвинтівки.</p> <p>Правила стрільби. Спостереження за полем бою, вибір цілі для обстрілу. Призначення вихідних установок (вибір прицілу і точки прицілювання). Вибір моменту для відкриття вогню. Ведення вогню, спостереження за його результатами. Коректування стрільби. Особливості правил стрільби з пневматичної і малокаліберної гвинтівки.</p>	<p>Учень: знає прийоми і правила стрільби із стрілецької зброї; виконує прийоми стрільби із стрілецької зброї; вміє призначати вихідні дані для стрільби та розуміє коректуру стрільби; обґрунтовує особливості приготування до стрільби з пневматичної і малокаліберної гвинтівки.</p>
	6;4;2	Тема 4.4. Стрільба по	Учень:

	<p>наземним і повітряним цілям</p> <p>Основні положення та організація стрільби зі стрілецької зброї. Мета навчання стрільбі. Класифікація вправ стрільб для індивідуального навчання. Організація виконання вправ стрільб, заходи безпеки. Порядок виконання та умови вправ стрільб зі стрілецької зброї. Дії при зброї за командами "До бою", «Вогонь», «Припинити вогонь», «Розряджай», «Зброю до огляду».</p> <p><i>Початкові стрільби</i> <i>Вогневі тренування</i></p> <p>Прийоми та способи ведення вогню зі стрілецької зброї в оборонному бою. Приготування до стрільби зі стрілецької зброї під час дій у пішому порядку з місця, та після пересування з різних положень (лежачи, з коліна, стоячи) із окопу, із-за укриття; стрільба різними способами по цілях, що з'являються та рухаються, зі зміною вогневої позиції. Вирішення вогневих завдань з місця (з різних положень) по нерухомих цілях: виконання першої та другої вправ початкових стрільб з пневматичної гвинтівки.</p> <p>Тренування у виконанні прийомів і способів ведення вогню. <i>Тренування у</i></p>	<p><i>називає</i> особливості організації і порядок проведення стрільби з малокаліберної гвинтівки та автомата;</p> <p><i>дотримується</i> правил безпеки при проведенні стрільби зі стрілецької зброї;</p> <p><i>володіє</i> прийомами стрільби різними способами в оборонному і наступальному бою;</p> <p><i>виконує</i> вправи стрільб, передбачені програмою, нормативи з вогневої підготовки;</p> <p><i>удосконалює навички у стрільбі в ході вогневих тренувань.</i></p>
--	--	--

приготуванні до стрільби та стрільбі (Н-В-1).

*Навчальні стрільби
Вогневі тренування*

Прийоми та способи ведення вогню зі стрілецької зброї у наступальному бою.

Приготування до стрільби для ведення вогню по наземних з коротких зупинок і на ходу, Вирішення вогневих завдань з місця, коротких зупинок і на ходу по цілях, що з'являються та рухаються: виконання першої та другої вправ навчальних стрільб з малокаліберної гвинтівки.

Стрільба автоматника під час руху різними способами (з коротких зупинок і на ходу) по цілях, що з'являються та рухаються.

Тренування у виконанні прийомів і правил стрільби.

Тренування у приготуванні до стрільби (Н-В-1).

Вогневі тренування

Прийоми та способи ведення вогню зі стрілецької зброї по повітряних цілях.

Приготування до стрільби зі стрілецької зброї по повітряних цілях під час дій у пішому порядку на відкритій місцевості з місця і в ході пересування з різних положень (лежачи, з коліна, стоячи) із окопу, із-за укриття; стрільба різними

		<p>способами по літаках, що низько летять, і вертольотах, зі зміною вогневої позиції. Тренування у виконанні прийомів і способів ведення вогню. Тренування у приготуванні до стрільби (Н-В-2, 3, 4, 5).</p> <p><i>Контрольні стрільби</i></p> <p>Визначення рівня вогневої виучки учнів. Виконання справи контрольних стрільб з малокаліберної гвинтівки. Перевірка виконання нормативів з вогневої підготовки.</p>	
	1;1;1	<p>Тема 4.5. Ручні гранати, поведження з ними, догляд і зберігання</p> <p>Призначення, бойові властивості, загальна будова ручних осколкових гранат. Стисла характеристика протитанкової кумулятивної гранати. Поводження з гранатами, догляд і зберігання.</p>	<p>Учень: <i>характеризує</i> загальну будову і принцип дії ручних осколкових гранат; <i>володіє</i> прийомами метання ручної гранати; дотримується правил безпеки при метанні гранат.</p>
	1;1;1	<p>Тема 4.6. Прийоми і правила метання ручних гранат</p> <p><i>Вогневі тренування</i></p> <p>Особливості організації виконання вправ з метання ручних гранат. Вимоги безпеки при навчанні метанню гранат. Прийоми і правила метання ручних осколкових гранат з різних положень. Прийоми і правила метання ручної протитанкової гранати з окопу. Підготовчі вправи з метання ручних гранат.</p>	<p>Учень: <i>знає</i> вимоги безпеки під час навчання метанню ручних гранат; <i>виконує</i> прийоми і дотримується правил метання гранат під час виконання підготовчих вправ.</p>
Розділ 5. Статути Збройних Сил України – 2;1;1 год			

	<p>2;1;1</p>	<p><i>Статут гарнізонної та вартової служб Збройних Сил України</i></p> <p>Тема 5.4. Вартова служба</p> <p>Організація вартової служби. Завдання вартової служби. Призначення, склад та озброєння варті. Чатовий, його обов'язки. Пост та об'єкти, що охороняються вартою. Обладнання поста і облаштування території об'єкта.</p> <p>Несення вартової служби. Розвід, прибуття варті у вартове приміщення. Порядок заряджання (розряджання) зброї, зміна чатових. Положення зброї у чатового на посту. Порядок охорони об'єктів чатовими.</p> <p><i>Дії варті у разі нападу на об'єкти, стихійного лиха та пожежі.</i> Порядок застосування зброї.</p>	<p>Учень: знає основні положення вартової служби; розуміє обов'язки чатового, порядок охорони об'єктів і застосування зброї; обґрунтовує дії варті у разі надзвичайних ситуацій.</p>
<p>Розділ 6. Стройова підготовка – 2;1;1 год</p>			
	<p>2;1;1</p>	<p><i>Підготовка солдата в складі відділення (взводу)</i></p> <p>Тема 6.4. Строї відділення та взводу в пішому порядку</p> <p>Строї відділення. Шиккування відділення в розгорнутий і похідний строї. Розмикання, змикання і перешикування відділення. Прийоми із автоматом під час подання команд: «Покласти зброю» «До зброї», «За зброю». Військове вітання в строю на місці та під час руху. Відповідь на</p>	<p>Учень: називає строї відділення та сигнали управління строєм; виконує у складі відділення рух стройовим та похідним кроком; діє за сигналами управління строєм. відповідає на привітання та поздоровлення; виконує у складі відділення розмикання змикання, ерешикуван-</p>

	<p><i>поздоровлення, під час оголошення подяки.</i></p> <p>Строї взводу. Розгорнутий і похідний стрій. Сигнали для управління строєм взводу у пішому порядку.</p> <p><i>Перешикання взводу з розгорнутого двошеренгового строю в колону по три (по чотири), із колони по три (по чотири) в колону по одному. Збір взводу за командою «Взвод – ДО МЕНЕ».</i></p>	<p><i>ня на місці та під час руху.</i></p>
<p>Розділ 7. Військова топографія – 4;3;2 год</p>		
<p>3;3;2</p>	<p>Тема 7.1. Орієнтування на місцевості</p> <p>Орієнтування на місцевості. Суть і завдання орієнтування. Вивчення ділянки місцевості, вибір та нумерація орієнтирів у напрямку руху (спостереження). Визначення свого місцезнаходження і необхідного напрямку руху на місцевості. Способи визначення відстаней до орієнтирів. Окомір. Промірювання відстані парними кроками. Визначення відстаней за кутівими величинами орієнтирів, елементів зброї і підручних предметів.</p> <p>Визначення сторін горизонту і витримування напрямку руху на місцевості. Магнітний компас. Орієнтування компасу, визначення сторін горизонту, магнітних азимутів і напрямку руху по заданому магнітному</p>	<p>Учень: <i>характеризує</i> поняття орієнтування, його зміст і особливості; <i>пояснює</i> порядок орієнтування на місцевості; <i>визначає</i> сторони горизонту, азимут за предметами на місцевості; <i>вміє</i> орієнтуватися на місцевості, рухатися за азимутом, доповідати про своє місцезнаходження; <i>складає</i> схему маршруту руху на місцевості. <i>набуває</i> навичок у орієнтуванні під час виконання нормативів з військової топографії.</p>

		<p>азимуту. Визначення сторін горизонту, витримування напрямку руху за Сонцем і годинником, Полярній зірці. Доповідь про своє місцезнаходження. Тренування у визначенні сторін горизонту, азимутів і напрямку руху (Н-Топ-1,2,3).</p> <p>Рух за азимутом. Рух у заданому напрямку за допомогою компаса. Підготовка даних для руху: вибір маршруту і орієнтирів, визначення магнітних азимутів і відстаней ділянок маршруту, складання схеми маршруту руху. Рух за азимутом. Обхід перешкод. Знаходження зворотного шляху. Тренування у русі за азимутом (Н-Топ-4).</p>	
	1;0;0	<p>Тема 7.2. Розвідка місцевості Завдання та способи розвідки місцевості. Розвідка місцевості спостерігачем, складання схеми орієнтирів. Огляд місцевості дозорами.</p>	<p>Учень: знає способи розвідки місцевості; вміє оглядати місцевість та скласти схему орієнтирів.</p>
Розділ 8. Прикладна фізична підготовка – 11;8;4 год			
	3;2;0	<p>Тема 8.2. Прискорене пересування та легка атлетика</p> <p>Біг. Розучування техніки бігу на короткі і середні дистанції. Тренування у бігу на 1 - 3 км на будь-якій місцевості.</p> <p>Метання гранати Ф-1 на дальність. Розучування</p>	<p>Учень: характеризує особливості бігу, перешкод та метання гранат; розучує техніку бігу на будь-якій місцевості на короткі і середні дистанції, та метання ручної гранати;</p>

		<p><i>прийомів і способів метання ручної гранати. Тренування у виконанні вправи з метання гранати Ф-1 на дальність.</i></p> <p>Марш-кидок. Розучування техніки бігу по пересіченій місцевості, способів перенесення зброї, підгонки спорядження і тренування в марш-кидках.</p>	<p>здійснює тренування марш-кидка на пересіченій місцевості.</p>
	1;1;0	<p>Тема 8.3. Подолання перешкод</p> <p>Подолання окремих перешкод. Ознайомлення з елементами єдиної смуги перешкод. Подолання горизонтальних і вертикальних перешкод стрибками. Перелізання вертикальних перешкод. Метання гранати у перешкоду на точність (за умовами виконання загальної контрольної вправи на смугі перешкод).</p>	<p>Учень:</p> <p><i>характеризує особливості подолання горизонтальних і вертикальних перешкод; долає перешкоди різними способами, в тому числі метанням гранат; виявляє витривалість під час подолання смуги перешкод.</i></p>
	7;5;4	<p>Тема 8.4. Основи самозахисту</p> <p>Базові елементи самозахисту в бою. Бойова стійка та її види. Пересування в стійці (кроком). Прийоми самострашування (падіння і переكاتи).</p> <p>Удари та захист від них. Удари рукою і ногою та захист від них. Удари коліном і головою. Прийоми нанесення ударів по противнику, що впав.</p>	<p>Учень:</p> <p><i>виконує вправи і прийоми самозахисту із зброєю та без зброї; дотримується правил безпечної поведінки під час опрацювання вправ і прийомів самозахисту; здійснює та координує свої рухи, захищається в залежності від обставин; володіє способами захисту від удару ножем; отримує навички в бою із зброєю.</i></p>

	<p>Захвати та звільнення від них. Захват рукою, двома руками за руки і одягу противника та звільнення від них. Прийоми звільнення від задушливих захватів спереду і позаду.</p> <p>Больові прийоми і кидки. Прийоми загину руки за спину. Захист від загину руки за спину. Важіль ліктя вниз. Викручування кисті назовні. Затиснення кисті. Згинання руки в лікті.</p> <p><i>Зброя в бою</i></p> <p>Захист від нападу із зброєю. Захист при ударі ножем знизу застосуванням загину руки за спину, обеззброєння противника. Захист від прямого, бокового і удару ножем зверху. Вибивання ножа. Захист від погрози пістолетом. Вибивання пістолета.</p> <p>Бій з використанням ножа. <i>Правила володіння ножем. Способи захвату ножа. Постановка удару. Бойові стійки з ножем. Бій з ножем, що утримується прямим і зворотнім хватом та бій при захваті озброєної руки (парні вправи).</i></p> <p>Бій з використанням ножа і автомата. Бій на автоматах. <i>Методи захисту і контратаки ножем при нападі противника, озброєного автоматом (парні вправи).</i></p>	
--	---	--

		<i>Удари прикладом, магазином, уколи багнетом і захист від них (парні вправи).</i>	
Розділ 9. Військово-медична підготовка – 3;2;1 год			
	1;1;1	<p>Тема 9.5. Перша медична допомога при травмах, закритих пошкодженнях внутрішніх органів і вивихах</p> <p>Поняття про забої, розтяги, розриви зв'язок і вивихи. Симптоми вивихів. Перша допомога при забоях, розтягах і розривах зв'язок і вивихах. Поняття про травму. Симптоми та перша допомога при закритих і відкритих травмах голови, грудної клітки і живота. Техніка накладання первинних пов'язок на голову, передпліччя, ліктьовий та плечовий суглоби, колінний та гомілковостопний суглоби. Тренування у накладанні первинної перев'язки на травмовані частини тіла пораненого (Н-М-4).</p>	<p>Учень: орієнтується в порядку надання першої допомоги при травмах та різних пошкодженнях; аналізує види пов'язок; знає про заходи першої допомоги при травмах голови, грудної клітки і живота; застосовує способи накладання пов'язки на голову, передпліччя, ліктьовий і плечовий суглоби; виконує норматив щодо перев'язки пораненого.</p>
	1;0;0	<p>Тема 9.6. Перша медична допомога при ураженнях зброєю масового ураження</p> <p>Медичний захист від хімічної зброї. Засоби та заходи першої медичної допомоги при ураженні бойовими отруйними речовинами. Тренування у надіванні шолом-маски протигазу на пораненого та</p>	<p>Учень: знає засоби та заходи першої медичної допомоги при ураженнях; вміє застосовувати знеболюючі засоби в бою при ураженнях; виконує норматив з надівання шолом-маски на пораненого.</p>

		<p><i>введенні знеболюючого засобу (Н-М-5,6).</i></p> <p>Медичний захист від біологічної зброї. Засоби захисту від БЗ. Спеціальна та екстрена профілактика інфекційних захворювань. Заходи першої медичної допомоги при ураженні біологічними засобами. Використання антибактеріальних засобів аптечки індивідуальної (АІ).</p> <p>Медичний захист від ядерної зброї. Засоби та заходи першої медичної допомоги для профілактики первинної реакції і у разі небезпеки опромінення. Використання радіозахисних засобів аптечки індивідуальної (АІ).</p>	
	<p>1;1;0</p>	<p>Тема 9.7. Перша медична допомога при опіках, ураженнях електричним струмом та отруєннях</p> <p><i>Опіки, їх класифікація, причини виникнення та ознаки. Особливості опіків від світлового випромінювання ядерного вибуху, від напалму та інших запалювальних речовин. Профілактика та перша медична допомога при опіках. Тренування у накладенні пов'язок. Ураження електричним струмом і блискавкою, ознаки ураження. Перша допомога при ураженні електричним струмом. Поняття про отруту та</i></p>	<p>Учень: <i>характеризує опіки; пояснює способи профілактики опікового шоку та ураження електричним струмом; застосовує способи накладання пов'язок при опіках; виконує алгоритм дій з надання першої допомоги при хімічних опіках, діях низьких температур, ураженні електричним струмом; дотримується гігієнічних правил при цьому.</i></p>

		<i>отруєння. Ознаки та перша допомога при отруєнні хімічними речовинами - окисом вуглецю і пороховими газами, бензином і антифризом, дихлоретаном і метиловим спиртом.</i>	
	2;2;1	<i>Резерв</i>	
	52;32; 17.	ВСЬОГО	

Навчально-польові збори

Дата проведення уроку	К-ть год	Зміст навчального матеріалу	Державні вимоги до рівня загальноосвітньої підготовки учнів
Розділ 3. Тактична підготовка - 12 год			
	5 2	<p>Тема 3.2. Солдат в бою <i>Дії солдата в бою</i> <i>Дії солдата в бою у складі бойової групи</i></p> <p>Дії солдата в обороні. Підготовка до оборони (тактико-стройове). Одержання та усвідомлення завдання на оборону. Вибір і обладнання окопу для стрільби лежачи і його маскування, пристосування місцевих предметів до оборони. Підготовка до ведення вогню: вивчення місцевості, визначення відстані до орієнтирів, ділянок місцевості, закритих і які не прострілюються, імовірних шляхів руху противника, способів ведення вогню. Спостереження за полем бою (Н-Т-1,3).</p> <p>Дії в обороні під час відбиття атаки противника. Дії під час артилерійського (мінометного) обстрілу з боку противника. Ведення вогню за командою командира і самостійно, оцінка і вибір цілі, прицілу і точки прицілювання. Знищення противника, що атакує, вогнем зі</p>	<p>Учень: <i>називає</i> обов'язки солдата в бою; <i>діє</i> в обороні і у наступі у складі бойової групи, виконує пересування на полі бою різними способами; <i>веде</i> спостереження за полем бою, виявляє цілі, визначає їх положення на місцевості і доповідає про результати спостереження; <i>застосовує</i> прийоми знищення противника вогнем, гранатами, багнетом і прикладом; <i>виконує</i> нормативи з тактичної підготовки.</p>

	2	<p>стрілецької зброї і гранатою. Бій з противником, що увірвався в траншею, допомога товаришу вогнем і гранатою. Зміна вогневої позиції (місця для стрільби), самодопомога при пораненнях. Дії за сигналами оповіщення. Дії солдата у складі бойової групи в ході оборони.</p> <p>Дії солдата у наступі. Підготовка і рух в атаку (тактико-стройове). Одержання та усвідомлення завдання на наступ. Зайняття вихідної позиції для атаки і маскування. Спостереження за полем бою. Підготовка до атаки: поповнення боєприпасів, зарядження зброї, спорядження гранат, вибір шляху руху в атаку, спостереження за сигналами командира і дій за ними. Рух в атаку по пересіченій місцевості зі стрільбою на ходу, з подоланням природних перешкод. Знищення противника вогнем, гранатами, багнетом і прикладом. Підтримка сусіда вогнем для його просування вперед (Н-Т-1).</p> <p>Підготовка до атаки і атака з положення безпосереднього зіткнення з противником. Підготовка до атаки. Вистрибування з траншеї. Рух в атаку, ураження відкритих цілей противника вогнем на ходу, подолання природних</p>	
--	---	---	--

	1	<p>перешкод, закидання противника гранатами. Бій у траншеї, взаємодія з сусідом, знищення противника гранатою, вогнем упритул і в рукопашному бою. (Н-Т-1).</p> <p>Перехід в атаку з ходу. Підготовка зброї і гранат до дії. Висування до рубежу переходу в атаку, спішування, подолання мінного поля, ведення вогню на ходу, атака переднього краю і знищення противника в першій траншеї гранатами, вогнем упритул і в рукопашному бою. Швидке просування вперед у пішому порядку. (Н-Т-1)</p> <p>Наступ у глибині оборони. Дії солдата у складі бойової групи у наступі в глибині. Просування вперед різними способами в поєднанні з вогнем. Вибір місця для стрільби. Знищення вогневих засобів противника. Здійснення маневру, забезпечення атаки вогнем і атака об'єкта у фланг або тил. Заходи щодо збереження прихованого пересування.</p> <p>Дії солдата, призначеного спостерігачем (тактико-стройове). Одержання та усвідомлення завдання на спостереження. Вибір, обладнання і маскування місця для спостереження. Огляд місцевості по зонах, виявлення цілей та визначення їх положення на місцевості.</p>	
--	---	--	--

		Доповідь про результати спостереження (Н-Т-3).	
	6	<p>Тема 3.3. Відділення в бою</p> <p><i>Підготовка солдата до бою у складі відділення</i></p> <p>Пересування відділення і розташування на місці (тактичне). Пересування відділення своїм ходом (маршем) в пішому порядку. Швидкість руху та привали. Управління відділенням встановленими сигналами. Дії відділення за сигналами оповіщення про повітряного противника, про радіоактивне, хімічне та біологічне зараження, при подоланні (обході) мінного поля. Розташування відділення на місці, інженерне обладнання і маскування місця розташування. Дії в екстремальних ситуаціях: порядок дій патрулів під час виявлення озброєної людини. Надання захисту місцевому населенню та укриття у загрозованих ситуаціях (МГП).</p> <p><i>Дії солдата в бою у складі бойових груп та відділення</i></p> <p>Дії відділення в обороні (тактичне). Одержання завдання на оборону. Заняття відділенням указаної позиції та її обладнання з використанням захисних властивостей</p>	<p>Учень: діє у складі бойових груп та відділення в обороні, у наступі і розвідувальному дозорі; оволодіває способами подолання зараженої місцевості, мінно-вибухових загороджень, прийомами знищення противника; вміє діяти в умовах екстремальних ситуацій; виконує нормативи з тактичної підготовки; дотримується правил поведінки солдата в бою.</p>
	1		
	2		

	<p>місцевості. Ведення спостереження. Мінування підступів до позиції відділення(Н-Т-2,3,4). Дії відділення з початком вогневої підготовки противника і переходом його в атаку. Відбиття атак піхоти та танків противника перед переднім краєм. Знищення противника, що увірвався на позицію відділення, вогнем уприутул, гранатами та в рукопашному бою. Знищення вертольотів противника. Зміна позиції. Дії відділення у складі бойових груп в ході оборони. Виконання другої вправи з метання ручних гранат.</p> <p>2 Дії відділення у наступі (тактичне). Дії відділення під час наступу з положення безпосереднього зіткнення з противником. Одержання завдання на наступ. Заняття вихідного положення для наступу та підготовка до атаки. Спостереження за полем бою. Дії відділення з початком вогневої підготовки. Позначення проходів для танків. Перехід в атаку з траншеї, ураження противника вогнем у ході атаки(Н-Т-1). Подолання мінного поля та ділянки місцевості з радіоактивним (хімічним) зараженням. Дії під час виявлення вогневих засобів противника, танків противника, ведення вогню снайперів, у разі</p>	
--	--	--

	1	<p>появи літаків (вертольотів). Бій у траншеї, знищення противника вогнем, гранатою, у рукопашному бою. Виконання першої вправи з метання ручних гранат.</p> <p>Ведення бою в глибині оборони бойовими групами відділення: маневр для виходу у фланг або тил противника, оволодіння об'єктом атаки.</p> <p>Дії відділення під час наступу з ходу. Підготовка до наступу з ходу. Висування до рубежу переходу в атаку в пішому порядку. Розгортання в цеп. Рух в атаку, ураження противника вогнем з ходу, подолання різних перешкод і загороджень. Бій у траншеї, ході сполучення, знищення противника вогнем і в рукопашному бою. Знищення об'єктів противника в глибині оборони бойовими групами відділення. Оволодіння об'єктом атаки. Порядок дій на об'єктах, які перебувають під захистом МГП.</p> <p>Дії дозорного відділення на маршруті руху (тактичне). Складання кроків маршруту руху. Шиккування похідного порядку дозорного відділення. Порядок руху дозорного відділення з додержанням маскування (Н-Т-3). Дії під час огляду місцевості (узлісся, лощини, висот, інше), під час проходження тіснин та інших вузьких місць, у разі зустрічі</p>	
--	---	---	--

		<p>водної перешкоди, замінованих та заражених ділянок маршруту. Дії відділення, коли противник не виявлений, при виявленні дрібної групи противника та при раптовій зустрічі з ним.</p> <p>Дії в екстремальних ситуаціях: порядок дій дозорних під час захоплення полоненого. Поводження з військовополоненими (МГП).</p>	
	1	<p>Тема 3.4. Озброєння та бойова техніка родів військ Сухопутних військ</p> <p>Ознайомлення учнів з озброєнням та бойовою технікою родів військ Сухопутних військ під час навчально-польових зборів у військових частинах. Демонстрація озброєння та бойової техніки в дії.</p>	<p>Учень: <i>усвідомлює</i> необхідність знань, вмінь і навичок для захисту Вітчизни; розуміє значення озброєння та бойової техніки в сучасному бою.</p>
Розділ 4. Вогнева підготовка -2 год			
	1	<p>Тема 4.4. Стрільба по наземним і повітряним цілям</p> <p>Виконання вогневих завдань бойовою зброєю. Вимоги безпеки під час проведення стрільб. Вправа бойових стрільб з автомата Калашникова: «Стрільба з місця по нерухомих цілях». Виконання нормативів №№ 1, 2, 3, 4, 5.</p>	<p>Учень: <i>перевіряється</i> з виконання нормативів вогневої підготовки; <i>виконує</i> вправу бойових стрільб з автомата, доповідає про результати стрільби.</p>
	1	<p>Тема 4.7. Метання ручних гранат в бою</p> <p>Вимоги безпеки під час метання гранат. Вогневі тренування: виконання першої і другої</p>	<p>Учень: <i>перевіряється</i> з виконання першої і другої навчальної вправи з метання ручних гранат.</p>

		навчальної вправи з метання ручних гранат.	
Розділ 8. Прикладна фізична підготовка- 4 год			
	2	Тема 8.2. Прискорене пересування та легка атлетика	Учень: <i>виконує</i> нормативні вправи з прискореного пересування і метання гранат на будь-якій місцевості.
	1	Контрольні вправи. Біг на 1 км (Н-ПФП-6). Метання гранати Ф-1 на дальність (Н-ПФП-7).	
	1	Контрольна вправа. Марш-кидок на 5 км у складі навчального підрозділу (Н-ПФП-8).	
	2	Тема 8.3. Подолання перешкод	Учень: <i>тренується</i> у подоланні перешкод за умовами загальної контрольної вправи, в тому числі метанням гранат; <i>виконує</i> нормативну вправу з подолання перешкод; <i>виявляє</i> витривалість під час подолання смуги перешкод.
	1	Подолання єдиної смуги перешкод. Тренування у подоланні перешкод за умовами загальної контрольної вправи на смугі перешкод. Комплексне тренування (подолання перешкод поточно і змагально-груповим методом).	
	1	Контрольна вправа. Виконання загальної контрольної вправи на єдиній смугі перешкод (Н-ПФП-9).	
	18	ВСЬОГО	

**ПЕРЕЛІК РОЗДІЛІВ І ТЕМ ТА РОЗПОДІЛ ГОДИН
на курс навчання дівчат***

№ теми	Назва розділу, теми	Кількість годин на тиждень		
		2 год	1,5 год	1 год
<i>1</i>	<i>2</i>	<i>3</i>	<i>4</i>	<i>5</i>
	Вступний урок	1	1	1
	Розділ 1. Основи цивільного захисту	21	15	10
1.1	<i>Нормативно-правова база цивільного захисту</i>	1	1	
1.2	<i>Надзвичайні ситуації</i>	6	4	3
1.3	<i>Захист населення від надзвичайних ситуацій</i>	9	7	4
1.4	<i>Основи рятувальних та інших невідкладних робіт</i>	3	2	2
1.5	<i>Організація цивільного захисту навчального закладу</i>	2	1	1
	Розділ 2. Міжнародне гуманітарне право про захист життя людей	3	3	3
2.1	<i>Основні положення міжнародного гуманітарного права</i>	1	1	1
2.2	<i>Застосування міжнародного гуманітарного права</i>	1	1	1
2.3	<i>Засоби і методи ведення воєнних дій</i>	1	1	1
	Розділ 3. Основи медичних знань і допомоги	26	19	14
3.1	<i>Основи законодавства України про охорону здоров'я людини</i>	1	1	1
3.2	<i>Здоров'я людини і навколишнє середовище</i>	3	2	1

№ теми	Назва розділу, теми	Кількість годин на тиждень		
		2 год	1,5 год	1 год
1	2	3	4	5
3.3	<i>Основні системи організму людини, їх функції. Травми систем та їх наслідки. Втрата свідомості.</i>	9	7	5
3.4	<i>Захворювання основних систем організму людини. Інфекційні захворювання</i>	5	3	2
3.5	<i>Опіки та отруєння організму людини. Уражаюча дія електричного струму. Укуси отруйних змій і комах</i>	4	3	2
3.6	<i>Ураження організму людини від зброї масового ураження</i>	1	1	1
3.7	<i>Оцінювання стану критичних систем організму людини. Термінальний стан</i>	2	1	1
3.8	<i>Медична допомога при порушенні здоров'я людини</i>	1	1	1
	Розділ 4. Перша медична допомога у надзвичайних ситуаціях	47	36	23
4.1	Застосування заходів і засобів з надання першої медичної допомоги у надзвичайних ситуаціях	4	3	2
4.2	<i>Перша допомога при гострих порушеннях дихання та під час зупинки серця</i>	2	1	1
4.3	<i>Перша медична допомога при пораненнях Перев'язка пораненого</i>	12	9	6
4.4	<i>Перша допомога при переломах та вивихах. Транспортування потерпілих</i>	8	6	4
4.5	<i>Перша допомога при опіках. Допомога при тепловому та сонячному ударі, обмороженні і електротравмах</i>	5	4	2
4.6	<i>Перша допомога при утопленні, синдромі тривалого здавлювання та інших паталогічних станах</i>	5	4	2
4.7	<i>Перша допомога при отруєннях і укусах</i>	6	4	3

№ теми	Назва розділу, теми	Кількість годин на тиждень		
		2 год	1,5 год	1 год
1	2	3	4	5
4.8	<i>Перша медична допомога при радіаційних ураженнях і від отруєння речовинами, що є хімічною зброєю</i>	5	4	2
	Розділ 5. Перша медична допомога хворим. Догляд за хворими	35	28	16
5.1	<i>Перша медична допомога при захворюваннях основних систем організму людини. Догляд за хворими</i>	9	7	3
5.2	<i>Основні способи реанімації і транспортування при гострих захворюваннях. Застосування лікарських препаратів</i>	9	7	5
5.3	<i>Профілактика інфекційних захворювань</i>	8	6	4
5.4	<i>Гострі захворювання органів травлення, обміну речовин, нирок та сечовивідних шляхів. Надання першої медичної допомоги</i>	9	7	4
	Контроль навчальних досягнень учнів	2	2	2
	Резерв	5	3	2
	РАЗОМ	140	105	70

* а також юнаків, які за станом здоров'я або релігійними поглядами не вивчають основи військової справи

10-й клас, навчання дівчат

Дата проведення уроку	К-ть год	Зміст навчального матеріалу	Державні вимоги до рівня загальноосвітньої підготовки учнів
Вступний урок – 1;1;1 год*			
	1;1;1	<p>Конституція України про захист суверенітету і територіальної цілісності України. Збройні Сили – гарант національної безпеки України. Захист Вітчизни – основне завдання Збройних Сил, обов'язок громадян України.</p> <p>Забезпечення безпеки, життя і здоров'я людини - обов'язок держави.</p> <p>Завдання, структура предмета, форми і методи занять. Вимоги до рівня підготовки учнів.</p> <p>Дотримання учнями статутних взаємовідносин на уроках з предмета.</p>	<p>Учень: <i>усвідомлює</i> поняття національної безпеки держави, роль і завдання Збройних Сил щодо захисту держави; <i>розуміє</i> захист суверенітету, територіальну цілісність України, обов'язки громадян щодо захисту Вітчизни; <i>визначає</i> основні поняття з основ військової справи, цивільного захисту, медико-санітарної підготовки; <i>дотримується</i> на уроках з предмета статутних взаємовідносин.</p>
Розділ 9. Основи цивільного захисту – 21;15;10 год*			
	1;1;0	<p>Тема 1.1. Нормативно-правова база цивільного захисту</p> <p>Конституція України про захист життя, здоров'я і безпеку людини. Закони України, інші нормативно-правові документи про захист населення від надзвичайних ситуацій. Структура та режими функціонування єдиної системи</p>	<p>Учень: <i>називає</i> основні положення нормативно-правової бази цивільного захисту; <i>пояснює</i> важливість знань основ цивільного захисту.</p>

		<p><i>цивільного захисту України. Завдання, сили і засоби цивільного захисту. Обов'язки учнів щодо вивчення основ цивільного захисту.</i></p>	
6;4;3	<p>Тема 1.2. Надзвичайні ситуації</p> <p>Загальні положення. Поняття про надзвичайну ситуацію. Класифікація та основні причини виникнення надзвичайних ситуацій. Вплив надзвичайних ситуацій на довкілля і безпеку життєдіяльності людини. <i>Надзвичайна ситуація загальнодержавного, регіонального, місцевого і об'єктового рівня.</i></p> <p>Надзвичайні ситуації природного, техногенного та соціально-політичного характеру.</p> <p>Стихійні лиха. Поведінка населення під час землетрусу, затоплення, повені, іншого стихійного лиха. <i>Транспортні, виробничі аварії (катастрофи) і пожежі, аварії на гідротехнічних спорудах. Основні радіаційно- та хімічно небезпечні об'єкти в Україні. Особливості ліквідації наслідків аварій і катастроф.</i></p> <p>Тероризм – загроза людству XXI століття. Терористичні акти, їх мета, наслідки. Заходи щодо попередження надзвичайних ситуацій терористичного</p>	<p>Учень: <i>класифікує</i> надзвичайні ситуації; <i>характеризує</i> причини виникнення надзвичайних ситуацій у мирний і воєнний час, уражаючі фактори ядерної зброї та сучасних звичайних засобів ураження, осередки ядерного, хімічного та біологічного ураження; <i>визначає</i> обстановку в надзвичайних ситуаціях; <i>наводить</i> приклади виникнення надзвичайних ситуацій на Україні та за її межами; <i>пояснює</i> негативний вплив надзвичайних ситуацій на довкілля та життєдіяльність людини; <i>володіє</i> знаннями про правила безпечної поведінки при виникненні надзвичайних ситуацій і поводженні з безпечними предметами;</p>	

походження.

Надзвичайні ситуації воєнного характеру від дії зброї масового ураження і звичайної зброї.

Ядерна зброя. Призначення, характеристика ядерної зброї. *Види ядерних вибухів.* Уражаючі фактори ядерної зброї, їх вплив на людей і територію. *Особливості уражаючої дії нейтронних боєприпасів.* Осередок ядерного ураження. Зони радіоактивного зараження.

Хімічна зброя. Призначення, характеристика хімічної зброї. Бойові отруйні речовини, їх класифікація та вплив на організм людини і територію. Осередок хімічного ураження.

Біологічна зброя. Призначення, характеристика біологічної зброї. Біологічні засоби, їх види та вплив на організм людини і територію. Осередок біологічного ураження. *Обсервація і карантин.*

Звичайна зброя. Осколкові, кулькові, фугасні боєприпаси й ракети в звичайному спорядженні, їх призначення та уражаюча дія. Запалювальні боєприпаси й суміші. *Особливості уражаючої дії боєприпаса об'ємного вибуху.* *Уражаюча дія напалму, пірогелей, терміту і фосфору на організм людини.*

	<p>9;6;4</p>	<p>Тема 1.3. Захист населення від надзвичайних ситуацій Заходи захисту</p> <p>Основні заходи захисту. Оповіщення та інформація. <i>Завдання, заходи захисту населення від надзвичайних ситуацій. Організація оповіщення про виникнення або загрозу виникнення надзвичайних ситуацій. Попереджувальний сигнал „Увага всім!“. Сигнали оповіщення та зміст інформації населення про виникнення або загрозу виникнення надзвичайних ситуацій у мирний і воєнний час. Дії населення за сигналами оповіщення.</i></p> <p>Спостереження і контроль. <i>Завдання спостереження і контролю в різних режимах функціонування єдиної системи захисту. Об'єкти, сили і засоби спостереження і контролю.</i> Пост радіаційного і хімічного спостереження: завдання, склад, оснащення, дії чергового спостерігача.</p> <p>Укриття населення в захисних спорудах. <i>Призначення, класифікація захисних споруд.</i> Укриття найпростішого типу – відкриті і перекриті щілини, їх підготовка та можливості щодо захисту. Протирадіаційні укриття і сховища, їх захисні властивості, обладнання та порядок використання. <i>Правила перебування у захисних</i></p>	<p>Учень: <i>характеризує</i> основні заходи і засоби захисту населення в надзвичайних ситуаціях; <i>називає</i> призначення та будову засобів захисту органів дихання та шкіри, способи евакуації населення; <i>виготовляє</i> найпростіші засоби захисту органів дихання та шкіри; <i>володіє</i> основними засобами індивідуального захисту органів дихання та шкіри, приладами радіаційної, хімічної розвідки і контролю, виконує нормативи з основ цивільного захисту; <i>визначає</i> обладнання та пояснює порядок використання інженерних споруд для захисту населення; <i>розуміє</i> систему оповіщення про загрозу або виникнення надзвичайних ситуацій у мирний і воєнний час;</p> <p><i>виконує</i> правила перебування у захисних спорудах; <i>називає</i> об'єкти, сили і засоби спостереження і контролю, а також порядок розміщення евакуйованого населення у безпечних районах .</p>
--	--------------	---	--

		<p><i>спорудах.</i></p> <p>Евакуаційні заходи. Поняття про евакуацію та її види. Принципи і способи здійснення евакуації населення. <i>Підготовка та проведення евакуації населення з небезпечних районів.</i></p> <p>Розміщення евакуйованого населення у безпечних районах.</p> <p><i>Засоби захисту, спостереження і контролю</i></p> <p>Засоби захисту органів дихання. <i>Противилова тканинна і ватно-марлева маска, їх призначення, порядок виготовлення та використання.</i></p> <p>Респіратори та фільтрувальні протигази: призначення, склад, принцип дії і порядок застосування.</p> <p>Тренування нормативів (Н-ОЦЗ-1,2).</p>	
<p>3;2;2</p>		<p>Тема 1.4. Основи рятувальних та інших невідкладних робіт</p> <p>Рятувальні та інші невідкладні роботи у надзвичайних ситуаціях.</p> <p>Мета, види і обсяги рятувальних та інших невідкладних робіт.</p> <p><i>Сили і засоби ведення рятувальних та інших невідкладних робіт в районах стихійного лиха, аварії й осередку ураження.</i></p>	<p>Учень:</p> <p><i>характеризує</i> порядок проведення рятувальних та інших невідкладних робіт;</p> <p><i>проводить</i> часткову санітарну обробку обмундирування та тіла;</p> <p><i>дотримується</i> правил особистої гігієни в умовах радіаційного, хімічного та біологічного зараження;</p> <p><i>володіє</i> знаннями про основні заходи по ліквідації наслідків зброї масового ураження;</p>

		<p>Організація та проведення рятувальних робіт в осередку ураження. Завдання та зміст рятувальних і невідкладних аварійно-рятувальних робіт. Прийоми і способи виконання рятувальних робіт. Заходи безпеки. Особиста гігієна в умовах радіаційного, хімічного та біологічного зараження.</p> <p>Заходи по ліквідації наслідків зараження. Санітарна обробка людей. Заходи санітарної обробки та порядок їх проведення. Знезаражування території та об'єктів у формі дезактивації, дегазації і дезінфекції, порядок та способи проведення.</p>	<p><i>уявляє масштаби рятувальних робіт в осередках ураження; знає порядок та способи проведення санітарної обробки і знезаражування території та об'єктів.</i></p>
	2;1;1	<p>Тема 1.5. Організація цивільного захисту навчального закладу</p> <p>Цивільний захист навчального закладу. Організаційна структура цивільного захисту навчального закладу. Невоєнізовані формування цивільного захисту навчального закладу, їх призначення та застосування. <i>Дії невоєнізованих формувань навчального закладу за сигналами оповіщення.</i></p>	<p>Учень: <i>характеризує</i> організаційну структуру цивільного захисту навчального закладу; <i>спостерігає за діями невоєнізованих формувань навчального закладу; діє у складі навчальних невоєнізованих формувань.</i></p>
Розділ 3. Основи медичних знань і допомоги – 25;19;14 год			
	1;1;1	<p>Тема 3.1. Основи законодавства України про охорону здоров'я людини Основні документи нормативно-правової бази про захист життя і</p>	<p>Учень: <i>називає</i> основні документи щодо захисту життя і здоров'я людини в Україні; <i>обґрунтовує</i> заходи медичного захисту</p>

		<p>здоров'я людини в Україні. Закон України "Основи законодавства України про охорону здоров'я" про правові, організаційні, економічні та соціальні засади охорони здоров'я в Україні. Заходи медичного захисту населення у надзвичайних ситуаціях.</p>	<p>населення у надзвичайних ситуаціях.</p>
	<p>3;2;1</p>	<p>Тема 3.2. Здоров'я людини і навколишнє середовище</p> <p>Основи здоров'я людини. Поняття про здоров'я людини. Критерії здоров'я. Вплив навколишнього середовища на організм людини. Загрозливі для життя людини фактори, що визначені Всесвітньою Організацією Охорони Здоров'я.</p> <p>Вплив уражаючих факторів надзвичайних ситуацій на людину. <i>Медична характеристика ураження людей від дії стихійного лиха, виробничих аварій і катастроф, уражаючих факторів зброї масового ураження.</i></p> <p>Аналіз стану здоров'я людей в Україні. Залежність стану здоров'я людей від рівня забруднення навколишнього середовища та інших чинників. <i>Соціально-економічне становище і техногенно-екологічна ситуація в Україні та їх вплив</i></p>	<p>Учень: <i>називає</i> критерії здоров'я людини; <i>пояснює</i> вплив навколишнього середовища на організм людини, екологічну і соціально-економічну ситуацію в Україні; <i>визначає основні види ушкодження людей від дії уражаючих факторів надзвичайних ситуацій;</i> <i>характеризує стан здоров'я людей залежно від стану забруднення навколишнього середовища.</i></p>

	<p>9;7;5</p>	<p><i>на здоров'я людей.</i></p> <p>Тема 3.3. Основні системи організму людини, їх функції. Травми систем та їх наслідки. Втрата свідомості.</p> <p>Побудова організму людини. Клітини, органи та системи організму людини. Клітини, органи та системи організму людини. Основні системи організму, їх складові частини та функції.</p> <p>Критичні системи організму. Критичні та некритичні для життя людини системи, наслідки їх ушкодження. Взаємодія критичних систем.</p> <p>Травми систем організму. Поняття про травму. Вплив довкілля на виникнення травм. Види травм залежно від чинників довкілля. Особливості промислових і воєнних травм. Класифікація травм від ступені важкості поранення.</p> <p>Травми критичних систем та їх наслідки. Травми (порушення діяльності) системи дихання та серцево-судинної системи, наслідки травмування. Травма голови та її наслідки: струс і забій головного мозку, деформація (здавлювання) черепа.</p>	<p>Учень: <i>називає</i> складові тіла людини; <i>пояснює</i> особливості побудови основних систем організму людини; <i>визначає</i> критичні та некритичні системи організму людини; <i>характеризує</i> травми критичних систем організму людини; <i>розуміє</i> причини та наслідки втрати свідомості; . <i>називає</i> характерні поранення, від яких наступає травматичний шок.</p>
--	--------------	--	---

Поранення. Поняття про рану, класифікація ран. Основні види та загальна характеристика ускладнень при пораненнях: кровотеча, інфікування, інтоксикація, пневмоторакс, гемоторакс, травматичний шок.

Кровотечі та їх зупинка.

Кровотечі, їх класифікація. Зовнішня і внутрішня кровотечі, причини виникнення та ознаки. Способи зупинки зовнішньої артеріальної, венозної і капілярної кровотечі. Місця затискування артерій. Порядок застосування джгута для зупинки крові. Допомога при появі ознак внутрішньої кровотечі.

Травми кісток та суглобів.

Поняття про переломи кісток та вивихи суглобів, їх класифікація. Ознаки переломів та симптоми вивихів.

Закриті ушкодження: забиття, вивихи, розтягнення м'язів і зв'язок, синдром тривалого здавлювання (травматичний токсикоз).

Травматичний шок.
Поняття про травматичний шок.
Характеристика первинного і вторинного шоку, фази розвитку. Види травматичного шоку залежно від тяжкості.

		<p><i>Характерні поранення, переломи та ушкодження організму людини, від яких настає травматичний шок.</i></p> <p>Втрата свідомості. <i>Причини та наслідки втрати свідомості. Оцінка стану свідомості людини.</i></p> <p><i>Втрата свідомості від травми голови, дії електричного струму та блискавки на організм людини. Втрата свідомості від кисневого голодування (гіпоксія), теплового та сонячного удару, від недостатнього кровопостачання в мозок.</i></p>	
	<p>5;3;2</p>	<p>Тема 3.4. Захворювання основних систем організму людини. Інфекційні захворювання</p> <p>Хвороби серцево-судинної системи. Характеристика гострої серцево-судинної недостатності. Причини гострої серцевої недостатності та її випадки – інфаркт міокарда, стенокардія.</p> <p>Колапс і запаморочення - різновиди гострої судинної недостатності.</p> <p>Хвороби дихальної і нервової системи. Задуха (асфіксія) та причини її виникнення. Напад астми. Бронхіт і пневмонія (запалення легенів) як ускладнення простудних захворювань. Характеристика хвороб.</p> <p>Епілепсія – хвороба нервової</p>	<p>Учень: <i>називає</i> хвороби основних систем організму людини; <i>характеризує</i> перебіг хвороб основних систем організму; <i>визначає</i> поняття <i>інфекційних захворювань</i>; <i>характеризує імунітет та його форми</i>; <i>має уявлення про особливості потрапляння та називає</i> місця локалізації <i>різних інфекцій в організмі людини</i>; <i>характеризує перебіг інфекційних захворювань.</i></p>

	<p>системи.</p> <p>Хвороби органів травлення. Порушення обміну речовин. Захворювання органів шлунково-кишкового тракту: хронічний гастрит, виразка 12-палої кишки, гострий холецистит, панкреатит, метеоризм. Характеристика хвороб. Цукровий діабет – хвороба від порушення обміну речовин.</p> <p>Інфекційні захворювання. <i>Поняття про інфекційні захворювання. Збудники інфекційних захворювань (бактерії, віруси, гриби, найпростіші тварини), їх характеристика.</i> <i>Умови поширення (епідемічний процес) інфекції: джерело (збудники та їх носії) інфекції, шляхи перенесення збудників, об'єкти зараження (люди).</i> <i>Поняття про епідемію і пандемію. Механізм (шляхи) передачі інфекції, інкубаційний період. Імунітет та його форми.</i> <i>Характеристика вродженого (природного), набутого і штучного імунітету.</i></p> <p>Основні групи інфекційних захворювань. <i>Основні інфекційні захворювання дихальних шляхів, місця локалізації їх збудників, шляхи передачі інфекції. Особливості потрапляння та місця локалізації кишкових інфекцій в організмі людини.</i> <i>Кров'яні інфекції, місця</i></p>	
--	---	--

		<p><i>локалізації в організмі, шляхи і способи поширення ін'єкцією в кров.</i></p> <p><i>Інфекції зовнішнього покриву, місця локалізації в організмі, контактні шляхи передачі інфекції.</i></p> <p><i>Перебіг (періоди) інфекційних захворювань.</i></p> <p><i>Натуральна віспа, чума і холера - особливо небезпечні інфекції, їх особливості.</i></p>	
	<p>4;3;2</p>	<p>Тема 3.5. Опіки та отруєння організму людини.</p> <p>Уражаюча дія електричного струму.</p> <p>Укуси отруйних змій і комах</p> <p>Опіки. Поняття про опіки. Характеристика термічних, хімічних, променевих і радіаційних опіків. Класифікація термічних опіків залежно від глибини ураження. Ускладнення опіків - опіковий шок та опікова хвороба.</p> <p>Отруєння. Поняття про отруту і отруєння. Шляхи потрапляння отрути до організму, шляхи її виведення. Ознаки та класифікація отруєнь. Дія отруйних речовин на організм людини. Характеристика побутових і виробничих отруєнь. <i>Отруєння речовинами, що є хімічною зброєю: характеристика отруйних речовин хімічної зброї та їх дія на організм людини.</i></p>	<p>Учень:</p> <p><i>класифікує</i> опіки та отруєння організму людини; <i>називає</i> ускладнення опіків; <i>характеризує</i> дію отруйних речовин на організм людини, <i>називає</i> порушення в організмі людини від дії електричного струму чи блискавки; <i>надає</i> <i>характеристику отруйних речовин хімічної зброї, знає</i> їх дію на організм людини; <i>називає</i> симптоми загального отруєння від укусу змій; <i>пояснює особливості укусів отруйних комах, ряду павуків, великих скорпіонів.</i></p>

		<p>Уражаюча дія електричного струму. Дія електричного струму на організм людини. Електротравма як наслідок ураження. Характеристика порушень в організмі людини від дії електричного струму чи блискавки.</p> <p>Укуси отруйних змій і комах. Родини та види отруйних змій. Характеристика видів. Симптоми загального отруєння від укусу змій.</p> <p>Отруйні комахи та наслідки їх укусів. Клінічна картина дії отрути комах. Ускладнення від укусів – анафілактичний шок. Особливості укусів ряду павуків, великих скорпіонів.</p>	
	1;1;1	<p>Тема 3.6. Дія на організм людини йонізуючого випромінювання</p> <p>Біологічна дія радіації. Променева хвороба та її синдроми. Ступені тяжкості перебігу променевої хвороби. Характеристика перебігу променевої хвороби кожного ступеня.</p>	<p>Учень: пояснює класифікацію уражень від дії променевої енергії; характеризує перебіг променевої хвороби кожного ступеня.</p>
	2;1;1	<p>Тема 3.7. Оцінювання стану критичних систем організму людини. Термінальний стан.</p> <p>Оцінювання стану критичних систем організму потерпілого. Оцінювання загального стану потерпілого. Оцінювання стану критичних</p>	<p>Учень: оцінює загальний стан і стан критичних систем організму людини;</p> <p>пояснює ознаки клінічної та біологічної смерті;</p> <p>визначає ознаки втрати свідомості, наявність шоку</p>

		<p>систем: визначення ознак втрати свідомості; перевірка наявності дихання і кровотеч, травми голови; вимірювання пульсу на магістральних судинах шиї; визначення наявності (можливості розвитку) шоку.</p> <p>Термінальний стан. Поняття про термінальний стан та його періоди. Характеристика переагонального і агонального періоду. Клінічна смерть, ознаки та тривалість. Біологічна смерть, основні ознаки.</p>	<p><i>потерпілого.</i></p>
	<p>1;1;1</p>	<p>Тема 3.8. Медична допомога при порушенні здоров'я людини</p> <p>Медична допомога. Значення, види медичної допомоги при порушенні здоров'я людини. Суть, мета та принципи першої медичної допомоги (перша допомога) при травмах і захворюваннях людей. Правила надання першої допомоги, обсяг та послідовність заходів. Самодопомога та взаємодопомога – основні способи першої допомоги. Мета, зміст долікарської (фельдшерської) допомоги. Невідкладні заходи першої лікарської допомоги.</p>	<p>Учень: <i>класифікує</i> види медичної допомоги; <i>називає</i> засоби першої медичної допомоги і порядок їх застосування; <i>визначає заходи</i> долікарської (фельдшерської) допомоги та першої лікарської допомоги.</p>
<p>Розділ 4. Перша медична допомога у надзвичайних ситуаціях – 18;13;9 год</p>			
	<p>4;3;2</p>	<p>Тема 4.1. Застосування заходів і засобів з надання першої медичної допомоги у надзвичайних ситуаціях</p>	<p>Учень: <i>називає</i> заходи першої медичної допомоги; <i>перелічує</i> засоби першої</p>

	<p>Застосування заходів першої медичної допомоги. Порядок проведення огляду і надання першої медичної допомоги потерпілим. Визначення, усунення та запобігання головних факторів, які загрожують життю потерпілого (закупорка дихальних шляхів, кровотеча та шок).</p> <p>Ліки загального доступу та їх застосування під час першої медичної допомоги. Види ліків. Призначення знеболювальних, протизапальних, серцево-судинних, шлунково-кишкових, протилихоманних і протиалергійних, антисептичних засобів і антисептиків. <i>Ентеральні та парентральні способи введення ліків до організму. Введення ліків ректально, інгаляторно, перорально та в слизову оболонку. Введення ліків в м'язи, під шкіру та у вену.</i></p> <p>Засоби першої медичної допомоги. Засоби допомоги: пластикові рукавички і маски штучного дихання, тонометр, термометр, піпетка та одноразові шприци, шприц-тюбик, гумова трубка або джгут, затискач або пінцет, ніж, скальпель або ножниці. Порядок застосування засобів</p>	<p>медичної допомоги і порядок їх застосування;</p> <p><i>визначає заходи долікарської (фельдшерської) допомоги та першої лікарської допомоги;</i></p> <p><i>класифікує комплекти першої медичної допомоги.</i></p>
--	---	---

		<p>першої медичної допомоги.</p> <p>Комплекти медичних засобів першої допомоги. Медична аптечка домашня, автомобільна, індивідуальна та невідкладної медичної допомоги, санітарна сумка, їх комплектність та застосування.</p>	
	<p>2;1;1</p>	<p>Тема 4.2. Перша допомога при гострих порушеннях дихання та під час зупинки серця</p> <p>Методика проведення штучного дихання і закритого масажу серця. Поняття про реанімацію. Основні завдання реанімації потерпілого в стані клінічної смерті. Основні реанімаційні заходи: підготовка потерпілого до відновлення дихання, в тому числі забезпечення прохідності дихальних шляхів (звільнення дихальних шляхів від сторонніх предметів, западання язика, слизу, води тощо); штучне дихання (примусова вентиляція легень) методом із рота в рот, за допомогою пластикової маски, методом Сильвестра-Брошу, методом Холджера Нельсона; штучний масаж серця.</p> <p>Практичне виконання реанімаційних заходів. Штучний масаж серця одним реаніматором. Штучне дихання</p>	<p>Учень: володіє способами звільнення дихальних шляхів від сторонніх предметів; проводить штучне дихання та непрямий масаж серця; володіє методикою проведення реанімаційних заходів двома-трьома реаніматорами.</p>

	<p>різними методами одним реаніматором. Одночасне проведення штучного масажу серця та штучного дихання (примусової вентиляції легень) двома-трьома реаніматорами.</p>	
<p>12;9;6</p>	<p>Тема 4.3. Перша допомога при пораненнях. Перев'язка пораненого</p> <p>Перша медична допомога під час поранень. Обробка рани – основа першої допомоги при пораненнях. Асептичні і антисептичні засоби обробки ран. Правила асептики і антисептики. Правила надання першої допомоги при пораненнях.</p> <p>Техніка зупинки кровотеч. Зупинка артеріальної кровотечі кінцівки: безпосереднім затисканням артерій пальцями кисті, закруткою, джгутом, давлучою пов'язкою; різким максимальним згинанням кінцівки в суглобі; фіксацією кінцівки в кінцевому положенні. Зупинка венозної кровотечі кінцівки накладанням давлучої пов'язки. Зупинка капілярної кровотечі кінцівки обробкою та перев'язкою рани.</p> <p>Тимчасова зупинка кровотечі накладанням джгута і закрутки.</p>	<p>Учень: пояснює класифікацію ран; орієнтується в порядку надання першої допомоги при пораненнях; характеризує види кровотечі; розуміє порядок надання першої допомоги при зовнішніх та внутрішніх кровотечах; застосовує способи накладання джгута; дотримується правил безпеки під час першої допомоги при кровотечах; вміє накладати пов'язку для зупинки кровотеч; виконує норматив з надання першої допомоги при кровотечах.</p> <p>характеризує види пов'язок; виконує норматив з надання першої допомоги пораненому; застосовує методи накладання пов'язки на різні частини тіла пораненого; вміє накладати</p>

	<p>Тренування у наданні першої допомоги при кровотечах (Н-ОМЗ-1).</p> <p>Перев'язка ран. Визначення процесу перев'язки. Засоби перев'язування ран. Пакет перев'язувальний індивідуальний, порядок користування. Бинт, способи та техніка його намотування.</p> <p>Пов'язки. Визначення і класифікація пов'язок за призначенням і виконанням. Загальні вимоги до накладання та правила накладання пов'язок при пораненнях. <i>Характеристика покривних, давлючих, іммобілізуючих та підтримуючих пов'язок. Будова покривної і давлючої пов'язки.</i></p> <p>Методи накладання пов'язок. <i>Методи накладання покривних (бинтової, косинкової, працюючої і пластирної) пов'язок і давлючої бинтової пов'язки. Методи накладання іммобілізуючих (шинної, бинтової та гіпсової) і підтримуючих (косинкової і бинтової) пов'язок.</i></p> <p>Перев'язка пораненого. Накладання бинтових пов'язок на голову, грудну клітку, плече, низ живота, нижню і верхню кінцівки. Накладання косинкових пов'язок на голову, плече, стегно, пах, стопу. Тренування у наданні першої</p>	<p><i>працюючі та підтримуючі пов'язки;</i></p> <p><i>володіє методикою накладання працюючих і іммобілізуючої шинної пов'язки.</i></p>
--	--	--

		<p>допомоги при пораненнях (Н-ОМЗ-2).</p> <p><i>Накладання пращоподібних пов'язок на голову, ніс і щелепу.</i></p> <p><i>Накладання підтримуючої пов'язки підвішуванням кінцівки.</i></p> <p><i>Накладання іммобілізуючої шинної пов'язки: шини Крамера на передпліччя, дерев'яної шини на стегно.</i></p>	
	4;2;1	<i>Резерв</i>	
	70;50; 35.	ВСЬОГО	

11-й клас, навчання дівчат

Дата проведення уроку	К-ть год	Зміст навчального матеріалу	Державні вимоги до рівня загальноосвітньої підготовки учнів
Розділ 2. Міжнародне гуманітарне право (МГП) – 3;3;3 год			
	1;1;1	<p>Тема 2.1. Основні положення МГП МГП як галузь міжнародного публічного права. Призначення, сфера застосування МГП. Відмінність МГП від права людини. Принципи і норми МГП щодо захисту життя, інших прав цивільних осіб, захисту жертв збройних конфліктів. Женевські Конвенції 1949 року і Додаткові протоколи до них 1977 року – основні нормативно-правові акти МГП.</p>	<p>Учень: <i>характеризує</i> принципи і норми МГП; <i>знає</i> Женевські конвенції та Додаткові протоколи до них; <i>розуміє</i> відмінність МГП від права людини.</p>
	1;1;1	<p>Тема 2.2. Застосування МГП Захист цивільного населення, природного середовища та установок і споруд, які мають небезпечні сили від наслідків збройних конфліктів. Спеціальний захист окремих категорій цивільного населення: захист жінок у випадку збройного конфлікту. Захист жертв війни – поранених, хворих і осіб, які зазнали аварії корабля. Захист культурних цінностей у випадку збройного конфлікту.</p>	<p>Учень: <i>називає</i> особи та розпізнає об'єкти, які знаходяться під захистом МГП; <i>знає</i> норми Женевських конвенцій про захист жертв війни; <i>характеризує</i> міжнародні розпізнавальні знаки.</p>

	<p>1;1;1</p>	<p>Тема 2.3. Засоби і методи ведення воєнних дій Засоби ведення воєнних дій, що заборонені нормами МГП: конкретні види звичайної зброї невибіркової дії і зброї, що спричиняє надмірні страждання і ушкодження. Заборонені методи (способи) воєнних дій у збройних конфліктах. Відповідальність держав і фізичних осіб за порушення міжнародного гуманітарного права.</p>	<p>Учень: <i>обґрунтовує</i> необхідність правил ведення збройного конфлікту; <i>характеризує</i> заборонені засоби та методи ведення воєнних дій.</p>
<p>Розділ 4. Перша медична допомога у надзвичайних ситуаціях – 25;18;9 год</p>			
	<p>8;6;4</p>	<p>Тема 4.4. Перша допомога при переломах і вивихах. Транспортування потерпілих</p> <p>Переломи і вивихи, перша допомога. <i>Заходи першої допомоги:</i> зупинка кровотечі, попередження травматичного шоку, накладання пов'язки на рану, іммобілізація табельними (підручними) засобами. Способи та правила транспортування потерпілих.</p> <p>Іммобілізація пошкодженої ділянки тіла людини. Постановка транспортної шини з підручного матеріалу на плече, передпліччя, нижню кінцівку. Тренування у наданні допомоги при переломах (Н-ОМЗ-3).</p>	<p>Учень: <i>класифікує</i> переломи та вивихи; <i>характеризує</i> ознаки травматичного шоку; <i>вибирає</i> способи транспортування потерпілих; <i>застосовує</i> способи накладання шини з підручного матеріалу; <i>виконує</i> норматив з надання допомоги при переломах; <i>надає</i> першу допомогу при переломах та вивихах; <i>вміє</i> користуватися шприц-тюбиком; <i>володіє способами транспортування потерпілих.</i></p>

		<p>Транспортування потерпілих. <i>Транспортування потерпілих при різноманітних ушкодженнях перенесенням на руках, на плечах, на спині, з використанням носильних лямок і підручних засобів, на санітарних носилках.</i></p>	
	<p>5;4;2</p>	<p>Тема 4.5. Перша допомога при опіках. Допомога при тепловому та сонячному ударі, обмороженні і електротравмах Перша допомога при термічних опіках: охолодження місця опіку та протишокові заходи. Перша допомога при хімічних опіках. <i>Обмороження та його періоди. Класифікація обмороження. Стадії загального замерзання тіла.</i> Перша допомога при обмороженнях.</p> <p>Тепловий та сонячний удар. Ураження електричним струмом, блискавкою. Тепловий та сонячний удар, причини та симптоми їх розвитку, перша допомога. Ураження електричним струмом і блискавкою, фізична природа та наслідки ураження. Перша допомога, дотримання правил безпеки під час допомоги при ураженні електричним струмом і блискавкою.</p> <p>Надання першої допомоги</p>	<p>Учень: <i>характеризує</i> опіки;</p> <p><i>пояснює</i> способи профілактики опікового шоку, сонячного удару, відмороження та ураження електричним струмом;</p> <p><i>застосовує</i> способи накладання пов'язок при опіках та відмороженнях;</p> <p><i>надає</i> першу допомогу при тепловому та сонячному ударі, діях низьких температур, ураженні електричним струмом, дотримується гігієнічних правил при цьому;</p> <p><i>розуміє</i> періоди обмороження та стадії загального замерзання тіла;</p> <p><i>розрізняє відмінність між ураженнями електричним струмом і блискавкою.</i></p>

		<p>при термічних, хімічних опіках та обмороженнях. Охолодження та висушування місця термічного опіку. Накладання стерильних пов'язок при опіках та обмороженнях. <i>Промивка ділянок тіла від дії агресивних речовин (сильних кислот і лугів). Засипка уражених ділянок нейтралізуючими речовинами.</i></p> <p>Надання першої допомоги при ураженні електричним струмом. Одягання гумових рукавиць і одягу. Звільнення потерпілого з під дії електричного струму різними способами. Приведення потерпілого до свідомості. Відновлення дихання і кровообігу реанімаційними заходами.</p>	
	<p>5;4;2</p>	<p>Тема 4.6. Перша допомога при утопленні, тривалому здавлюванні та інших паталогічних станах</p> <p>Утоплення, тривале здавлювання та інші паталогічні стани. Утоплення людини, перша допомога при цьому. Здавлювання грудної клітки і кінцівок, наслідки тривалого здавлювання для організму людини, перша допомога. Удушення, явище ядухи та перша допомога. Симптоми головного болю та хвороби, з якими він</p>	<p>Учень: <i>пояснює</i> достовірні ознаки утоплення, синдрому тривалого здавлювання частин тіла людини та виконує алгоритм дій при наданні першої допомоги при цьому;</p> <p><i>дотримується</i> санітарно-гігієнічних правил при наданні першої допомоги;</p> <p><i>володіє</i> способами переведення потерпілого в стабільне положення під час здавлювання;</p>

	<p>пов'язаний, перша допомога. Причини та характерні ознаки гострого болю у животі, перша допомога.</p> <p>Дії рятувника під час надання першої допомоги при утопленні. Очистка ротової порожнини, звільнення дихальних шляхів та шлунку від води, оживлення, забезпечення теплом і напоями.</p> <p>Дії рятувника під час надання першої допомоги при тривалому здавлюванні і удушенні людини. Оцінка стану свідомості і параметрів життєдіяльності організму людини. Встановлення наявності кровообігу і дихання, за відсутності - реанімаційні заходи. <i>Переведення потерпілого в стабільне положення та відновлення свідомості. За необхідності - зупинка кровотечі, перев'язка ран та іммобілізація переломів.</i></p> <p>Надання першої допомоги при головному болю та гострому болю в животі. <i>Вживання хворим ліків загального призначення з медичної аптечки при головному болю.</i></p> <p>Надання першої допомоги при захворюванні органів шлункового-кишкового тракту, нападі апендициту,</p>	<p>застосовує методи позбавлення болю та болю в животі.</p>
--	--	--

	<p>4;2;1</p>	<p><i>прориву виразки шлунка.</i></p> <p>Тема 4.7. Перша допомога при отруєннях і укусах</p> <p>Отруєння. Корозійні отруєння та отрути, що їх визивають. Перша допомога при отруєнні метиловим спиртом, дихлоретаном, парами бензину, хлору, аміаку, сильними кислотами і лугами.</p> <p>Резорбтивні отруєння, їх види. Особливості кров'яного отруєння чадним газом, двоокисом вуглецю, метаном, аргонном і азотом. Явище асфіксії. Перша допомога при отруєнні газами.</p> <p>Особливості отруєння солями важких металів, сполуками фосфору та іншими деструктивними речовинами.</p> <p>Особливості функціонального отруєння нейротропними препаратами, алкоголем та нікотинном.</p> <p>Шлункові отруєння. Ознаки та перша допомога при отруєнні грибами та неякісною їжею.</p> <p>Лікарські препарати, засоби і способи для надання першої допомоги при різноманітних отруєннях.</p>	<p>Учень: <i>наводить</i> приклади згубного впливу отруйних речовин на організм людини;</p> <p><i>характеризує</i> профілактичні заходи отруєння хімічними речовинами, продуктами харчування тваринного та рослинного походження;</p> <p><i>надає</i> першу допомогу при отруєннях, укусах змій і комах;</p> <p><i>застосовує</i> антидоти при отруєннях;</p> <p><i>характеризує</i> особливості отруєння солями важких металів, фосфорними речовинами;</p> <p><i>володіє</i> навичками надання першої допомоги при різноманітних отруєннях;</p> <p><i>вибирає</i> алгоритм надання першої допомоги при алергічній реакції;</p> <p><i>знає</i> лікарські препарати необхідні для надання першої допомоги і заходи безпеки під час надання першої допомоги.</p>
--	--------------	--	--

	3;2;0	<p>Тема 4.8. Перша медична допомога при радіаційних ураженнях і від отруєння речовинами, що є хімічною зброєю</p> <p>Медичний захист від отруєння речовинами, що є хімічною зброєю. Засоби та заходи першої медичної допомоги при ураженні бойовими отруйними речовинами. Надівання шолом-маски протигазу на пораненого та введення знеболюючого засобу.</p> <p>Медичний захист від радіаційного ураження. Засоби та заходи першої медичної допомоги для профілактики первинної реакції і у разі небезпеки опромінення. Використання радіозахисних засобів аптечки індивідуальної (АІ).</p>	<p>Учень: <i>володіє</i> заходами першої допомоги при радіаційних ураженнях; <i>використовує</i> радіозахисні засоби під час надання першої медичної допомоги;</p>
Розділ 5. Перша медична допомога хворим. Догляд за хворими – 23;15;4 год			
	7;5;1	<p>Тема 5.1. Перша медична допомога при захворюваннях основних систем організму людини. Догляд за хворими</p> <p>Перша допомога та догляд за хворими. Основи медичної деонтології. Особиста гігієна хворого.</p>	<p>Учень: <i>володіє</i> засобами догляду за хворими, надає першу допомогу; <i>визначає</i> поняття про медичну деонтологію, <i>знає</i> заходи <i>дотримання</i> <i>особистої гігієни хворого</i>;</p> <p><i>орієнтується</i> в <i>особливостях лікувально-</i></p>

		<i>Лікувально-охоронний та санітарно-гігієнічний режим у лікарні.</i>	<i>охоронного та санітарно-гігієнічного режиму в лікарнях.</i>
	5;3;1	<p>Тема 5.2. Основні способи реанімації і транспортування при гострих захворюваннях. Застосування лікарських препаратів</p> <p>Основні способи реанімації і транспортування при гострих захворюваннях, нещасних випадках та отруєннях.</p> <p><i>Догляд за хворими з гострими захворюваннями органів дихання (гостра пневмонія, приступ бронхіальної астми, легенева кровотеча). Ознаки цих захворювань.</i></p> <p><i>Захворювання серцево-судинної системи, біль у серці, набряки тощо. Перша допомога.</i></p>	<p>Учень:</p> <p><i>називає</i> основні способи реанімації, транспортування хворих;</p> <p><i>має</i> навички догляду за хворими з гострими захворюваннями органів дихання;</p> <p><i>володіє навичками догляду за хворими з гострими захворюваннями органів дихання і серцево-судинної системи.</i></p>
	6;4;2	<p>Тема 5.3. Профілактика інфекційних захворювань</p> <p>Профілактика інфекційних захворювань. Завдання профілактики. Профілактичні заходи епідемічного процесу.</p> <p>Профілактичні щеплення (вакцинація) та методи їх виконання. Запобіжне лікування (екстрена</p>	<p>Учень:</p> <p><i>характеризує</i> інфекційні хвороби, визначає особисті профілактичні заходи та при догляді за інфекційними хворими;</p> <p><i>розуміє</i> особливості потрапляння та місця локалізації різних інфекцій в</p>

		<p>профілактика) комплексними препаратами з антибіотиків. Антимікробні препарати аптечки індивідуальної АІ-2, умови і порядок їх застосування.</p> <p>Особиста профілактика інфекційних захворювань. Особиста профілактика інфекційних захворювань під час перебування у навчальних колективах. Особиста профілактика під час догляду за інфекційними хворими.</p>	<p>організм людини;</p> <p>володіє методикою профілактичних щеплень;</p>
	<p>5;3;0</p>	<p>Тема 5.4. Гострі захворювання органів травлення, обміну речовин, нирок та сечовивідних шляхів. Надання першої медичної допомоги</p> <p>Гострі захворювання. Ознаки гострих хвороб шлунка (спрага, біль у животі, відрижка, печія, блювання, шлункова кровотеча), кишок (проноси, запори, метеоризм, кишкова кровотеча) і сечовивідних шляхів (розлад виділення сечі, набряки, гіпертонія, біль), які потребують першої допомоги.</p> <p>Перша допомога. Печінкова та ниркові коліки, промивання шлунку беззондовим методом,</p>	<p>Учень:</p> <p>характеризує перебіг гострих захворювань органів травлення, обміну речовин, нирок та сечовивідних шляхів;</p> <p>називає ознаки гострих хвороб шлунка, кишок, сечовивідних шляхів.</p> <p>володіє промиванням шлунку беззондовим методом, надає першу допомогу при печінковій та нирковій коліках.</p>

		<i>використання клізм. Застосування холоду, тепла.</i>	
	1;1;1	<i>Резерв</i>	
	52;37;17	ВСЬОГО	

Заняття у лікувально-оздоровому закладі

Дата проведення уроку	К-ть год	Зміст навчального матеріалу	Державні вимоги до рівня загальноосвітньої підготовки учнів
Розділ 4. Перша медична допомога у надзвичайних ситуаціях – 4 год			
	2	<p>Тема 4.7. Перша допомога при отруєннях і укусах</p> <p>Перша допомога при отруєннях і укусах. Ураження сильнодіючими отруйними речовинами, укусами отруйних змій і комах, їх профілактика й перша допомога. Негайна допомога у випадку анафілактичного шоку. Профілактика від ураження отруйними речовинами, що є хімічною зброєю. Заходи безпеки під час надання першої допомоги. Антидоти та їх використання.</p> <p>Перша допомога при різноманітних гострих отруєннях. Види гострих отруєнь ліками, побутовими речовинами, отрутохімікатами, грибами, отруйними рослинами і ягодами. Основні ознаки отруєння й загальні принципи надання першої допомоги. Оволодіння засобами першої допомоги при різноманітних отруєннях.</p>	<p>Учень;</p> <p><i>надає</i> допомогу при ураженнях сильнодіючими отруйними речовинами;</p> <p><i>розпізнає</i> ознаки анафілактичного шоку;</p> <p><i>дотримується</i> заходів безпеки під час надання першої медичної допомоги;</p> <p><i>оволодіває</i> засобами першої допомоги при різноманітних отруєннях.</p>

	2	<p>Тема 4.8. Перша медична допомога при радіаційних ураженнях і від отруєння речовинами, що є хімічною зброєю</p> <p>Медична профілактика: застосування радіозахисних препаратів (аптечки індивідуальної АІ-2 або препаратів, що містять йод). Надання першої медичної допомоги при радіаційних ураженнях: використання захисних споруд, одягання захисного одягу, респіраторів, часткова санітарна обробка, дезактивація одягу і взуття, допомога в залежності від характеру уражень організму людини.</p>	<p>Учень:</p> <p><i>уявляє</i> радіаційні ураження і їх профілактику;</p> <p><i>ознайомлюється</i> з лікарськими препаратами для надання першої допомоги і заходами безпеки під час надання першої допомоги;</p> <p><i>оволодіває</i> навичками надання першої допомоги при радіаційному ураженні.</p>
Розділ 5. Перша медична допомога хворим. Догляд за хворими — 12 год			
	2	<p>Тема 5.1. Перша допомога хворим та догляд за ними</p> <p>Засоби догляду за хворими: підкладний круг, підкладне судно. Гігієна харчування.</p> <p>Лікувально-охоронний та санітарно-гігієнічний режим у лікарні.</p>	<p>Учень:</p> <p><i>вміє</i> використовувати засоби догляду за хворими, надавати першу допомогу;</p> <p><i>орієнтується</i> в особливостях лікувально-охоронного та санітарно-гігієнічного режиму в лікарнях.</p>
	4	<p>Тема 5.2. Основні способи реанімації і транспортування при гострих захворюваннях. Застосування лікарських препаратів</p>	<p>Учень:</p> <p><i>оволодіває</i> основними способами реанімації, транспортування хворих;</p> <p><i>знає</i> застосування лікарських препаратів;</p> <p><i>проводить</i> штучне дихання і</p>

	<p>Правила застосування лікарських препаратів. Правила застосування гірчичників, медичних банок, ніжних ванн, накладання венозних джгутів. Штучне дихання й закритий масаж серця.</p> <p>Засоби першої допомоги. Засоби першої допомоги та ліки під час приступу бронхіальної астми, легеневої кровотечі, гіпертонічного кризу, приступу стенокардії, набряку легенів і непритомності. Вимірювання артеріального тиску й температури тіла.</p> <p>Практичне оволодіння засобами догляду за хворими.</p>	<p>непрямий масаж серця; <i>отримує</i> навички догляду за хворими з гострими захворюваннями органів дихання і серцево-судинної системи.</p>
<p>2</p>	<p>Тема 5.3. Профілактика інфекційних захворювань</p> <p>Спеціальні заходи знищення збудників інфекційних захворювань. Поняття про дезинфекцію та її окремі види - дезинсекцію і дератизацію, їх призначення. Завдання профілактичної, поточної і остаточної дезинфекції. Методи дезинфекції, засоби знезаражування. Дезінфекційні засоби, способи їх застосування та об'єкти знезаражування. Приготування робочих розчинів дезинфекційних засобів. Завдання профілактичної і</p>	<p>Учень:</p> <p><i>називає</i> завдання профілактичної, поточної і остаточної дезинфекції;</p> <p><i>володіє</i> методами дезинфекції, застосовує засоби знезаражування під час проведення дезинфекції;</p>

		<p>винищувальної дезінсекції. Застосування отрути (інсектицидів) під час дезінсекції.</p> <p>Завдання механічної, хімічної і газової дератизації. Засоби хімічної дератизації (ратициди), приготування отруєних принад.</p>	
	4	<p>Тема 5.4. Гострі захворювання органів травлення, обміну речовин, нирок та сечовивідних шляхів. Надання першої медичної допомоги</p> <p>Ознайомлення з перебігом гострих захворювань органів травлення, обміну речовин, нирок та сечовивідних шляхів. Надання першої допомоги.</p>	<p>Учень: пояснює перебіг гострих захворювань органів травлення, обміну речовин, нирок та сечовивідних шляхів; виявляє ознаки гострих хвороб шлунка, кишок, сечовивідних шляхів; надає першу допомогу під час промивання шлунку беззондовим методом.</p>
	2	<p>Контроль навчальних досягнень учнів за темами занять у лікувально-оздоровчому закладі.</p>	
	18	ВСЬОГО	

Додаток 1

СТРІЛЬБА ЗІ СТРІЛЕЦЬКОЇ ЗБРОЇ

1. Загальні положення

1.1. Метою індивідуального навчання стрільбі є набуття учнями початкових навичок щодо вирішення вогневих завдань із стрілецької зброї у сучасному бою. В основу навчання покладаються основні положення Курсу стрільб зі стрілецької зброї і бойових машин Збройних Сил України, що викладаються цим додатком відповідно до тематики вогневої підготовки предмета.

1.2. Вправи стрільб для індивідуального навчання включають:

вправи початкових стрільб (далі – ВПС);

вправи навчальних стрільб (далі – ВНС);

вправу контрольних стрільб (далі – ВКС);

вправу бойових стрільб (далі – ВБС)*.

ВПС призначені для набуття учнями первинних навичок у виконанні вогневих завдань. ВПС виконуються з пневматичної гвинтівки у підготовлених для стрільби місцях (кабінеті предмета), стрілецьких тирах.

ВНС призначені для послідовного навчання учнів самостійному виконанню вогневих завдань всіма способами по різних цілях, підтримання та удосконалення індивідуальної підготовки. ВНС виконуються з малокаліберної гвинтівки у стрілецьких тирі, на навчально-тренувальних засобах.

ВКС призначена для визначення рівня вогневої виучки учнів у ході проведення перевірок, контрольних занять. ВКС виконується з малокаліберної гвинтівки у стрілецьких тирах.

ВБС з автомата призначена для набуття учнями первинних навичок у виконанні вогневих завдань бойовою зброєю.

Примітка. Вправою бойових стрільб з автомата визначена вправа початкових стрільб з Курсу стрільб зі стрілецької зброї і бойових машин, яка має назву «Стрільба з місця по нерухомим цілям».

1.3. Індивідуальне навчання учнів стрільбі починається з виконання 1, 2 ВПС з пневматичної гвинтівки. У подальшому, вправи стрільб виконуються у такій послідовності: 1,2 ВНС і ВКС з малокаліберної гвинтівки - у навчальних закладах; ВБС з автомата Калашникова бойовим патроном - у військових частинах під час навчально-польових зборів.

Для вдосконалення навичок учнів, шляхом тренування вогневих завдань, викладачами предмета розробляються вправи **підготовчих** стрільб. Умови вправ підготовчих стрільб розробляються відповідно до теми навчання з вогневої

підготовки, рівня індивідуальної підготовки учнів та можливостей навчально-матеріальної бази навчального закладу. Підготовчі вправи з навчання стрільби включають рішення однієї або декількох вогневих задач. Під рішенням вогневої задачі розуміється ураження одиночної або групової цілі стрільбою бойовими (малокаліберними) патронами або умовними пострілами. Ураження цілей умовними пострілами викладач визначає за допомогою навчальних стрілецьких приладів.

Відпрацювання підготовчих вправ забезпечує послідовне навчання вмільм діям зі зброєю, влучній стрільбі, вмілому використанню правил стрільби.

1.4. У навчальних закладах наказом призначаються зведені відділення і взводи, у яких командирами призначаються найбільш підготовлені учні. Витяг з наказу повинен знаходитися у керівника стрільби на ділянці.

1.5. Під час виконання вправ стрільб зі стрілецької зброї учні повинні бути у польовій (спортивній) формі одягу з польовим спорядженням, сумкою з магазинами, сумкою з ручними гранатами, флягою, малою лопатою, засобами індивідуального захисту (протигазом).

1.6. Під час виконання вправ стрільб організуються заняття (тренування) на навчальних місцях. Кількість навчальних місць, номери нормативів та зміст занять на них визначає викладач предмета. Заняття з учнями на навчальних місцях проводяться командирами навчальних відділень відповідно до графіка відпрацювання навчальних питань та нормативів на навчальних місцях, який складається викладачем. До виконання вправ стрільб допускаються лише ті учні, які вивчили матеріальну частину зброї та боеприпасів, вимоги безпеки, основи і правила стрільби, умови вправи та склали залік. Учні, які не склали залік, до стрільби не допускаються. Стрільба в протигазах проводиться без змін умов вправи. Протигазу надіваються учнями у вихідному положенні за командою “Гази”, що подається керівником стрільби на ділянці і знімаються за командою керівника стрільби на ділянці після повернення зміни у вихідне положення. Ті, хто носять окуляри, виконують вправи стрільб зі стрілецької зброї без протигаза.

1.7. Для керівництва стрільбою підрозділу навчального закладу наказом керівника навчального закладу щодо організації проведення стрільб призначається керівник стрільби на ділянці та керівники занять на навчальних місцях (командири навчальних відділень). У наказі також визначається:

- перелік вправ стрільб, що плануються для виконання;
- перелік зброї, що дозволена для використання під час стрільб;
- порядок проведення занять на навчальних місцях;
- завдання щодо всебічного забезпечення заняття з вогневої підготовки.

Керівником стрільби на ділянці призначається викладач предмета навчального закладу. Йому підпорядковується весь склад навчального підрозділу, що навчається стрільбі. Керівник стрільби на ділянці призначає зі складу навчального підрозділу спостерігача, команду для гасіння пожеж на мішеневому полі, а в разі необхідності – роздавальників боеприпасів.

Примітка. Для керівництва стрільбою під час навчально-польових зборів, її обслуговування та забезпечення виконання заходів безпеки наказом керівника зборів (командира військової частини) щодо організації проведення стрільб призначаються старший керівник стрільби, керівники стрільби на ділянці та особи і підрозділи, що забезпечують стрільбу.

1.8. Керівник стрільби на ділянці відповідає за суворе дотримання порядку проведення занять, умов виконання вправ стрільб і вимог безпеки учнями. Під час стрільби йому підпорядковується електрик-оператор дільничного пункту управління та всі посадові особи, які призначені для обслуговування стрільби на ділянці.

Він повинен:

до початку стрільби:

знати вимоги Інструкції із заходів безпеки стрільби на полігоні; отримати інструктаж від старшого керівника стрільби про порядок проведення стрільби, вимоги безпеки; прибути з навчальним підрозділом на навчальний об'єкт не пізніше ніж за 30 хв до початку стрільби, про що доповісти старшому керівнику стрільби; перевірити готовність об'єкта до занять та поставити завдання тим, хто стріляє; довести до учнів вимоги безпеки, особливо сигнали припинення вогню, та перевірити їх знання; призначити спостерігача на дільничному пункті управління, поставити завдання; перевірити зв'язок зі старшим керівником стрільби; організувати проведення занять на навчальних місцях; отримати доповідь від спостерігача про результати огляду небезпечної зони; доповісти старшому керівнику стрільби про готовність до стрільби після того, як чергова зміна тих, хто стріляє, зайняла вихідне положення; після отримання від старшого керівника стрільби дозволу на стрільбу подати команду на відкриття напівкіл червоного кольору зовнішнього візуального сигнального пристрою (далі – ВСП) дільничного пункту управління; подати команду черговій зміні “На зазначені позиції, вперед”. Після зайняття тими, хто стріляє, вогневих позицій впевнитися у безпеці стрільби, віддати вказівку на подання команди “Вогонь”.

під час стрільби:

спостерігати за порядком виконання вправ стрільб тими, хто стріляє, керувати показом цілей та вести облік виконання вправ стрільб навчальним підрозділом; вимагати суворого дотримання вимог безпеки та Курсу стрільб усім складом, що перебуває на ділянці; у разі порушення вимог безпеки, появи на мішеневому полі людей, машин або тварин, виникнення пожежі на мішеневому полі, появи візуального сигналу білого кольору на командному пункті (бліндажі, укритті) або в іншому випадку, передбаченому Інструкцією із заходів безпеки полігона, негайно подати сигнал “Відбій”, замінити візуальний сигнал на дільничному пункті управління і вжити заходів щодо припинення стрільби; уживати заходів щодо усунення перешкоди стрільбі, при цьому діяти у порядку, визначеному Інструкцією з вимог безпеки полігона; після усунення перешкод для продовження стрільби отримати дозвіл від старшого керівника стрільби.

після закінчення стрільби:

подати команду на відкриття напівкіл білого кольору зовнішнього ВСП дільничного пункту управління; доповісти старшому керівнику стрільби про припинення стрільби; організувати збирання стріляних гільз, огляд стрілецької зброї та переконатися у відсутності в них боєприпасів і гільз. Перевірити роздавальню-здавальню відомість боєприпасів та підписати її особисто, звірити відповідність витрати боєприпасів, що вказані у роздавальню-здавальній відомості, з даними відомості обліку результатів виконання навчальних (контрольних, бойових) стрільб; зробити запис у журналі обліку стрільб (занять) навчального об'єкта про результати стрільби та надати ці дані старшому керівнику стрільби.

1.9. Під час виконання вправ стрільб з місця, відповідно до умов ведення оборонного бою зі стрілецької зброї, на військових стрільбищах рубезем відкриття вогню (далі – РВВ) є вогнева позиція. РВВ – лінія, з досягненням якої дозволяється стрільба. РВВ (вогнева позиція) повинен розташовуватися на віддаленні від вихідного рубезу не ближче: для стрільби зі стрілецької зброї – 10 м.

1.10. Ціль вважається ураженою, якщо здійснено пряме влучення кулі у мішень з колами. Пробоїна, що перебила лінію кола, зараховується на користь стріляючого.

1.11. Облік результатів стрільб ведеться у взводі – за кожного учня та відділення. Відомості визначення індивідуальної оцінки та обліку результатів виконання вправ стрільб зберігаються у викладача предмета протягом року.

2. Підготовка до виконання вправ стрільб

2.1. Виконання вправ стрільб із не підготовленої та не приведеної до нормального бою зброї забороняється.

2.2. Підрозділи прибувають на військове стрільбище (директрису, вогневе містечко) не пізніше ніж за 30 хвилин до початку стрільби. Цей час використовується для перевірки зброї на розрядженість, організації занять на навчальних місцях, перевірки роботи полігонного обладнання мішеневого поля та огляду мішеней; перевірки зв'язку старшого керівника стрільби з керівниками стрільби на ділянках, з навчальними місцями, на яких буде проводитися стрільба, а також для перевірки готовності зброї до стрільби.

2.3. У керівника стрільби на дільничному пункті управління повинна бути така документація:

- план проведення заняття з вогневої підготовки;
- варіанти показу цілей (відповідно до умов вправ, що виконуються);
- відомість визначення індивідуальної оцінки та обліку результатів виконання вправ стрільб;
- графік відпрацювання нормативів з вогневої підготовки;
- відомість складання заліку зі знань вимог безпеки під час проведення занять з вогневої підготовки;
- витяг з наказу керівника навчального закладу про організацію і проведення стрільб, забезпечення виконання вимог безпеки;

витяг з наказу керівника навчального закладу про створення зведених відділень взводів;

акт готовності мішеневого поля;

акт технічного стану зброї та перевірочні мішені, по яких проводилося приведення до нормального бою зброї.

2.4. Перед початком заняття керівник навчального підрозділу (викладач предмета), що стріляє:

повідомляє тему, мету та порядок проведення заняття;

вказує навчальні місця та порядок взаємодії з керівником стрільби на ділянці, повідомляє час початку та закінчення стрільби;

перевіряє знання кожним, хто навчається, основних положень цього Курсу стрільб та вимог безпеки під час стрільби (додаток 6 до Курсу стрільб), доводить до них метеодані;

після постановки завдань дає команду на зайняття підрозділами зазначених навчальних місць (ділянок стрільби).

Із зайняттям підрозділом зазначеної ділянки керівник стрільби:

повідомляє тему і порядок проведення заняття;

вказує на місцевості вихідне положення, вогневі позиції для тих, хто навчається (під час стрільби зі стрілецької зброї), рубежі відкриття та припинення вогню, основні та небезпечні напрямки стрільби;

визначає порядок взаємодії з керівниками на навчальних місцях, де буде проводитися стрільба;

перевіряє знання учнями умов вправи, що виконується, та вимог безпеки під час стрільби;

ставить командирам навчальних взводів (відділень), що стріляють, бойове завдання стосовно дій у наступі або в обороні залежно від умов вправи, що виконується.

Надалі керівник стрільби на ділянці виконує свої обов'язки.

3. Порядок виконання вправ стрільб

3.1. Керівник стрільби на ділянці наказує черговій зміні тих, хто стріляє, отримати на пункті боєпостачання боєприпаси. Боєприпаси видаються поштучно за відомістю. У разі необхідності боєприпаси можуть видаватися роздавальником боєприпасів у вихідному положенні у споряджених магазинах.

Ті, хто навчається, отримавши боєприпаси, оглядають їх, споряджають патронами магазин, укладають магазин в сумку та під керівництвом командира навчального відділення (старшого змін у складі пари, групи) прямують у **вихідне положення**.

Керівник стрільби на ділянці уточнює тим, хто навчається, порядок виконання вправи (вогневу позицію, місце для стрільби, положення для стрільби, сектор

стрілби, напрямок руху, черговість стрілки тих, хто стріляє) та нагадує вимоги безпеки під час виконання вправи.

Переконавшись у готовності зміни тих, хто навчається, та ділянки до стрілки, керівник наказує на дільничному пункті управління відкрити червоні напівкола ВСП і доповідає про готовність до стрілки старшому керівнику стрілки.

Після перевірки готовності всіх ділянок до стрілки старший керівник стрілки наказує на командному пункті відкрити червоні напівкола ВСП і віддає розпорядження на подання сигналу “Слухайте всі”.

За цим сигналом і за командою керівника стрілки “На визначені напрямки – вперед” ті, хто стріляє, відповідно до отриманого завдання виходять (розмикаються) на свої напрямки для стрілки. Переконавшись у готовності тих, хто навчається, та в безпеці стрілки, керівник стрілки на ділянці віддає розпорядження на подання сигналу “Вогонь”.

Керівник стрілки на ділянці подає команду “Вогнева позиція – 10 м попереду, положення для стрілки (лежачи, з коліна, стоячи), сектор стрілки (орієнтир 1, орієнтир 2) – до бою”. Ті, хто навчається, діють у такій послідовності:

займають зазначені вогневі позиції на РВВ, готуються до стрілки, заряджають зброю і доповідають: “Перший (другий), до бою готовий” та діють відповідно до отриманого завдання, спостерігають у зазначеному секторі стрілки та в разі виявлення цілей самостійно відкривають вогонь з положень для стрілки, передбачених умовами вправи.

Після закінчення виконання вправи ті, хто навчається, доповідають: “Перший (другий), стрілку закінчив” і ставлять зброю на запобіжник. За командою керівника стрілки на ділянці “Припинити вогонь. Розряджай” ті, хто стріляє, розряджають зброю і доповідають: “Перший (другий), зброя розряджена, поставлена на запобіжник”. Керівник стрілки на ділянці, підходячи до тих, хто стріляє, подає команду “Зброю до огляду”, оглядає зброю, після чого подає команду “Зброю оглянуто”.

Після огляду зброї керівник стрілки на ділянці повертає зміну у складі пари, групи у вихідне положення, дає команду “Відбій” та розпорядження відкрити білі напівкола ВСП на дільничному пункті управління, доповідає старшому керівнику стрілки про закінчення стрілки зміною. Після цього заслуховує доповідь кожного, хто навчається, про його дії під час виконання вправи, про спостереження за результатами стрілки, витрату боєприпасів, несправності та затримки під час стрілки.

Форма доповіді: “Товаришу капітане, учень Петренко виконував бойове завдання зі знищення противника в зазначеному напрямку (секторі стрілки). У ході бою спостерігав: грудна фігура дальність ____, приціл ____, у центр (під обріз) — уражена (неуражена); стрілець, дальність ____, приціл ____, у центр (під обріз) —

уражений (неуражений); Боєприпаси витрачені повністю (не повністю, залишилося _____ патронів), затримок під час стрільби не було (були _____)».

Заслухавши доповіді тих, хто навчається, керівник стрільби робить короткий розбір дій тих, хто виконував вправу. Після проведення розбору керівник стрільби наказує здати на пункт боєпостачання або роздавальнику невитрачені боєприпаси та прямувати на наступне навчальне місце.

Після доповідей керівників стрільби на ділянці, коли на всіх дільничних пунктах управління будуть відкриті білі напівкола ВСП, старший керівник стрільби віддає вказівку відкрити на командному пункті біле напівколо ВСП і подати сигнал «Відбій» та, у разі потреби, оглянути мішені.

3.2. Результати стрільби заносяться у відомість визначення індивідуальної оцінки та обліку результатів виконання вправ стрільб.

Примітка. Під час виконання вправ стрільб керівник стрільби перебуває в пішому порядку – не ближче 15 м від того, хто стріляє. Показ цілі починається через 10–20 с після зайняття вогневої позиції тими, хто стріляє.

3.3. Вправи стрільб у складі підрозділу по повітряних цілях виконуються в такому порядку*.: керівник стрільби на ділянці у вихідному положенні ставить бойове завдання командирі взводу на дії взводу в наступі або обороні; після проходження взводом РВВ та досягнення ним рубежу, який відповідає дальності до цілі, або після зайняття зазначеної позиції керівник стрільби подає сигнал на показ цілі (мішень вертольота); за командою командира взводу особовий склад готується до стрільби та веде вогонь по вказаній цілі; після закінчення стрільби, розряджання та огляду зброї взвод повертається у вихідне положення

* Зазначений порядок використовується для відпрацювання вогневих завдань теми «Солдат в бою» з тактичної підготовки.

4. Вправи стрільб для індивідуального навчання

Вправи початкових стрільб з пневматичної гвинтівки

1 ВПС.Стрільба з місця по нерухомій цілі з положення для стрільби сидячи

Умови виконання:

Ціль — мішень з позначкою "П" (пневматична). Відстань до цілі —5 м. Кількість патронів - 8 (3 пробних, 5 залікових). Час на стрільбу - не обмежений. Положення для стрільби - сидячи за столом з опорою на лікті.

Оцінка: 12 балів - вибити 45 очок; 11 балів - вибити 43 очки; 10 балів - вибити 40 очок; 9 балів - вибити 35 очок; 8 балів - вибити 33 очка; 7 балів - вибити 30 очок; 6 балів - вибити 25 очок; 5 балів - вибити 23 очка; 4 бали - вибити 20 очок; 3 бали - вибити 15 очок; 2бали - вибити 13 очок; 1 бал - менше чи рівно 10 очок.

2 ВПС.Стрільба з місця по нерухомій цілі з положення для стрільби стоячи

Умови виконання:

Ціль - мішень з позначкою "П" (пневматична). Відстань до цілі -10 метрів. Кількість патронів - 8 (3 пробних, 5 - залікових). Час на стрільбу - не обмежений. Положення для стрільби - стоячи за столом з упором на лікті.

Оцінка: 12 балів — вибити 40 очок; 11 балів — вибити 35 очок; 10 балів - вибити 33 очка; 9 балів - вибити 31 очко; 8 балів - вибити 29 очок; 7 балів - вибити 27 очок; 6 балів - вибити 25 очок; 5 балів - вибити 20 очок; 4 балів - вибити 17 очок; 3 балів - вибити 12 очок; 2 бали - вибити 10 очок; 1 бал - вибити менше 10 очок.

Вправи навчальних стрільб з малокаліберної гвинтівки

1 ВНС. Стрільба з місця по цілі, що з'являється

Умови виконання:

Ціль - грудна фігура з колами (мішень № 4), зменшена в 4 рази, нерухома; відстань до цілі - 25 м; кількість патронів - 3 шт.; час на стрільбу - не обмежений; положення для стрільби - лежачи з упору.

Оцінка: 12 балів – вибити 25 очок; 11 балів – вибити 24 очки; 10 балів вибити 23 очки; 9 балів – вибити 22 очки; 8 балів – вибити 21 очко; 7 балів – вибити 20 очок; 6 балів – вибити 19 очок; 5 балів – вибити 17 очок; 4 бали – вибити 15 очок; 3 бали – вибити 12 очок; 2 бали – вибити 10 очок; 1 бал – менше 10 очок.

2 ВНС. Стрільба з місця по рухомій цілі

Умови виконання:

Ціль - ростова фігура (мішень № 8, що умовно біжить), зменшена у 8 разів, нерухома. Відстань до цілі — 25 м. Кількість патронів - 3 шт. Час на стрільбу — не обмежений. Положення для стрільби — лежачи з упору.

Оцінка: Мішень поділити на три рівні частини.

12 балів - уразити мішень трьома пострілами, з яких три у верхню частину мішені; 11 балів — уразити мішень трьома пострілами, з яких два у верхню частину мішені; 10 балів - уразити мішень трьома пострілами, з яких один у верхню частину мішені; 9 балів — уразити мішень трьома пострілами, з яких три у середню частину мішені; 8 балів - уразити мішень трьома пострілами, з яких два у середню частину мішені; 7 балів - уразити мішень трьома пострілами, з яких один у середню і два у нижню частину мішені; 6 балів - уразити мішень двома пострілами, з яких один у верхню частину мішені; 5 балів — уразити мішень двома пострілами, з яких один у середню частину мішені; 4 бали - уразити мішень двома пострілами, з яких два у нижню частину мішені; 3 бали — уразити мішень одним пострілом у верхню

частину мішені; 2 бали — уразити мішень одним пострілом у середню частину мішені; 1 бал — уразити мішень одним пострілом у нижню частину мішені.

ВКС. Стрільба з місця по нерухомій і рухомій цілі

Умови виконання:

Цілі - мішень № 8 (ростова фігура, що умовно біжить), зменшена у 8 разів, нерухома та мішень № 4 (грудна фігура з колами), зменшена в 4 рази, нерухома. Відстань до цілі - 25 м. Кількість патронів - 9 шт.(3 пробних, 6 залікових). Час на стрільбу - не обмежений. Положення для стрільби - лежачи з упору. Пробні постріли виконуються по мішені № 8.

Оцінка: 12 балів— уразити обидві мішені і вибити 28 очок; 11 балів— уразити обидві мішені і вибити 26 очок; 10 балів - уразити обидві мішені і вибити 24 очок; 9 балів - уразити обидві мішені і вибити 23 очок; 8 балів - уразити обидві мішені і вибити 21 очок; 7 балів - уразити обидві мішені і вибити 19 очок; 6 балів - уразити обидві мішені і вибити 18 очок; 5 балів — уразити обидві мішені і вибити 16 очок; 4 бали — уразити обидві мішені і вибити 14 очок; 3 бали - уразити обидві мішені і вибити 13 очок; 2 бали- уразити обидві мішені і вибити 10 очок; 1 бал - уразити одну мішень № 8.

Примітка: при неможливості виконання вправ стрільби з малокаліберної гвинтівки стрільба може вестися з пневматичної гвинтівки з положення сидячи за столом з опорою на лікті з відстані 5 м. по мішені: №4 - зменшеною в 20 разів, №8 – зменшеною в 40 разів.

Вправа бойових стрільб з автомата

Стрільба з місця по нерухомих цілях

Цілі: грудна фігура з колами (мішень № 4) на щиті 0,75x0,75 м, нерухома, щит установлюється на рівні поверхні землі (без просвіту);

атакуючий (контратакуючий) стрілець – ростова фігура (мішень № 8).

Дальності до цілей:

до грудної фігури – 100 м;

до атакуючого (контратакуючого) стрільця – 200 м.

Кількість боєприпасів: 11;

3 них 3 для стрільби по грудній фігурі з колами – одиночними пострілами, 8 – по атакуючому стрільцю (чергами).

Час на стрільбу: необмежений.

Положення для стрільби: лежачи з упору.

Оцінка: “відмінно” – 25 очок та уразити мішень № 8;

“добре” – 20 очок та уразити мішень № 8;

“задовільно” – 15 очок та уразити мішень № 8.

Особливості виконання вправи: після виконання вправи керівник стрільби разом з тим, хто навчається, оглядає мішені та вказує на допущені помилки.

Оцінка за виконання вправи знижується на один бал:

якщо одну із цілей не було обстріляно (під час першого чи другого показу).

Стрільба оцінюється “незадовільно” незалежно від кількості уражених цілей:

якщо під час виконання вправи той, хто стріляє, порушив такі вимоги безпеки: ведення вогню за межі небезпечних напрямків або по укриттю (бліндажу), на якому піднято червоний прапор (ліхтар); зроблено постріл (чергу) до виходу на РВВ; продовження стрільби після сигналу “Відбій” (команди “Припинити вогонь”) та після підняття білого прапора (ліхтаря) на укритті (бліндажі) або після утикання ствола в ґрунт (перешкоду).

5. Зразки мішеней *

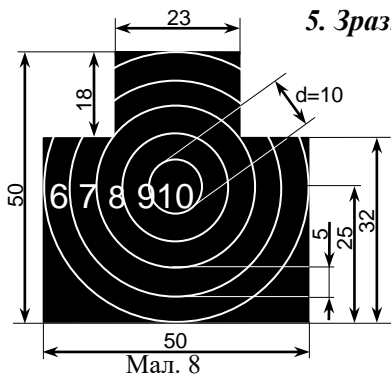

Грудна фігура з колами (мішень № 4)

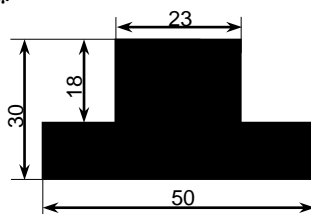

Мал. 2
Головна фігура (мішень № 5)

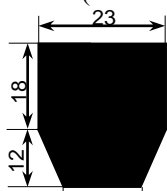

Мал. 3
Головна фігура (мішень № 5а)

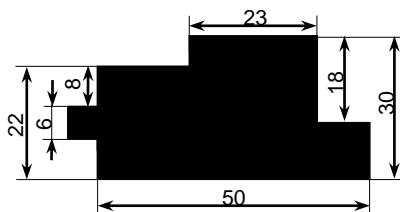

Мал. 4
Головна фігура (мішень № 5б)

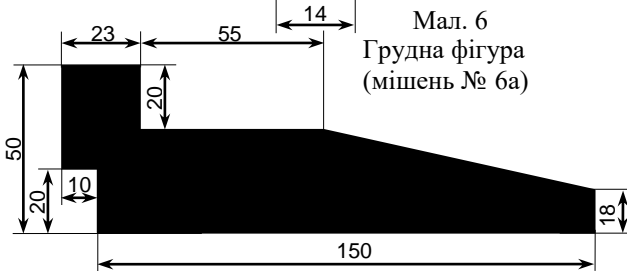

Мал. 6
Грудна фігура (мішень № 6а)

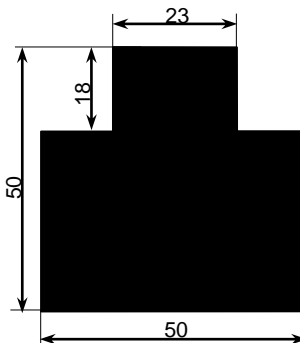

Мал. 5
Грудна фігура

Мал. 7.
Грудна фігура (мішень № 6б, тримірна)

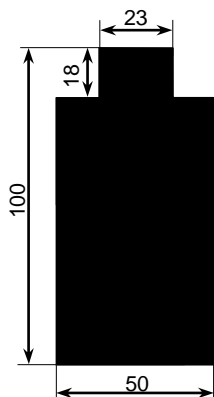

Мал. 9
Поясна фігура
(мішень № 7)

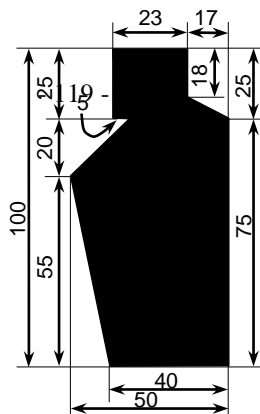

Мал. 10
Поясна фігура
(мішень № 7а)

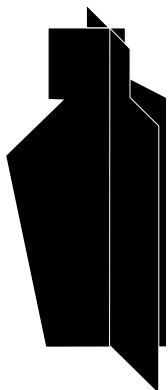

Мал. 11
Поясна фігура
(мішень № 7б,
тримірна)

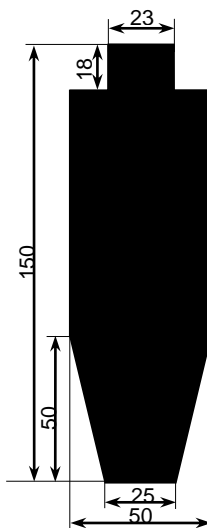

Мал. 12
Ростова фігура
(мішень № 8)

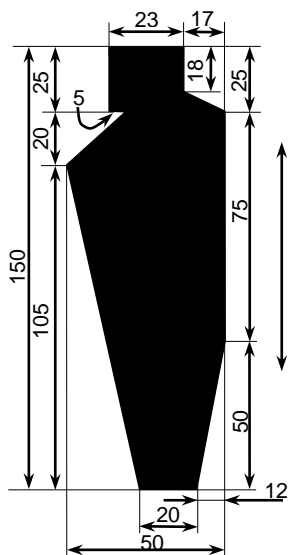

Мал. 13
Ростова фігура
(мішень № 8а)

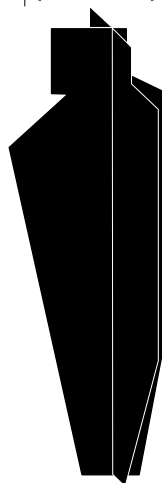

Мал. 14
Ростова фігура
(мішень № 8б,
тримірна)

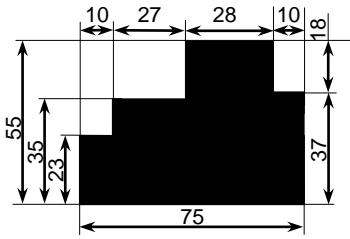

Мал. 19

Ручний кулемет (мішень № 10)

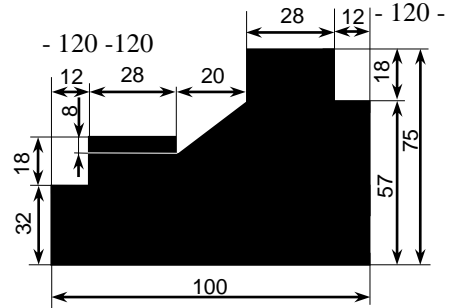

Мал. 20

Кулеметна обслуга (мішень № 10а)



Мал. 23

Танк (мішень № 12)

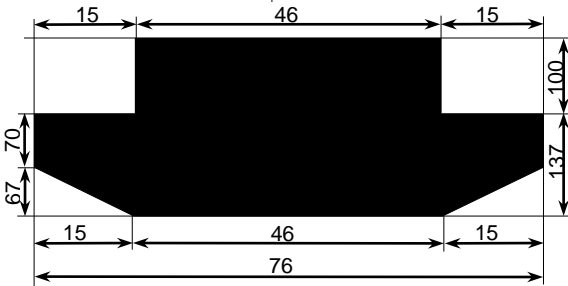

Мал. 24

Танк (мішень № 12а)

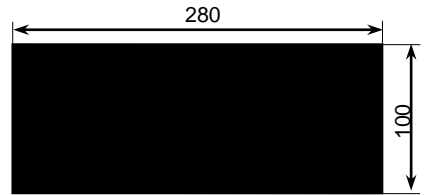

Мал. 25

Танк в окопі (мішень № 12б)

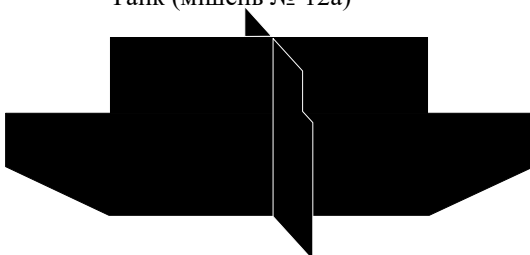

Мал. 26

Танк (мішень № 12в)

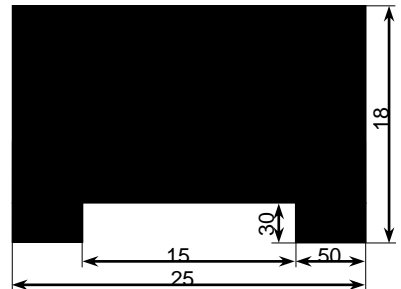

Мал. 27

БТР (мішень № 13)

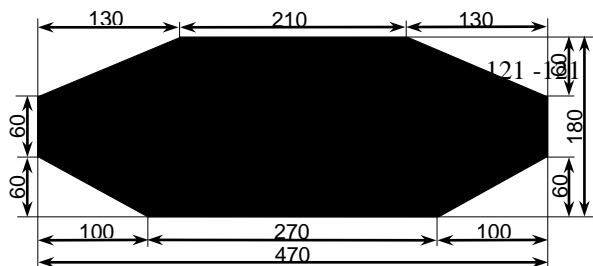

Мал. 28
БТР (мішень № 13а)

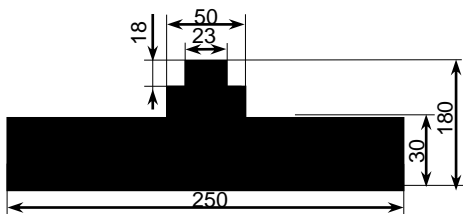

Мал. 29
БТР в окопі (мішень № 13б)

Мал. 30
БТР (мішень № 13в,
тримірна)

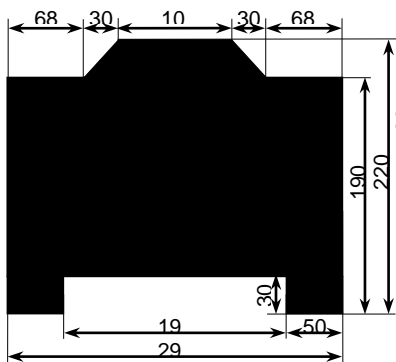
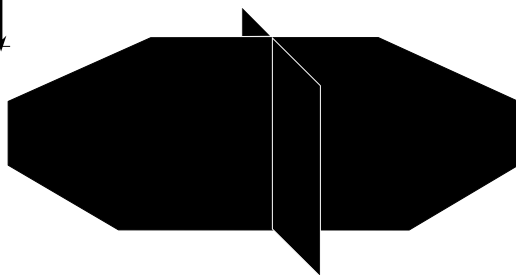

Мал. 31
БМП (мішень № 14)

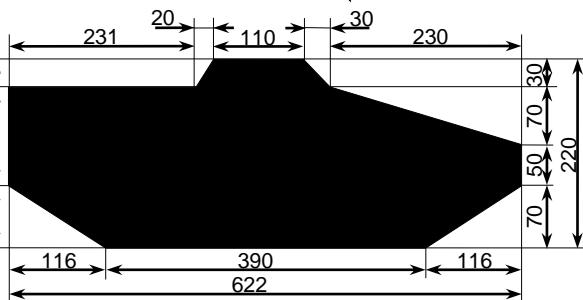

Мал. 32
БМП (мішень № 14а)

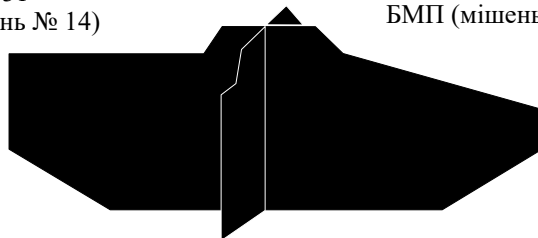

Мал. 34
БМП (мішень № 14в, тримірна)

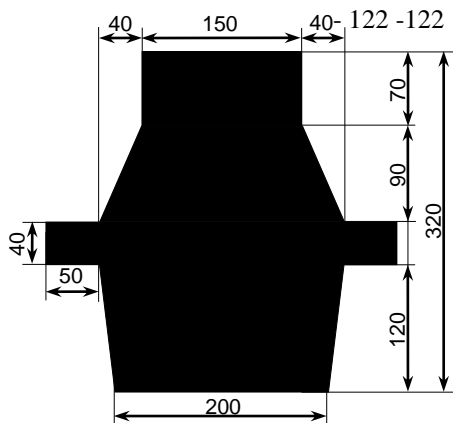

Мал. 53
Вертоліт (мішень № 25)

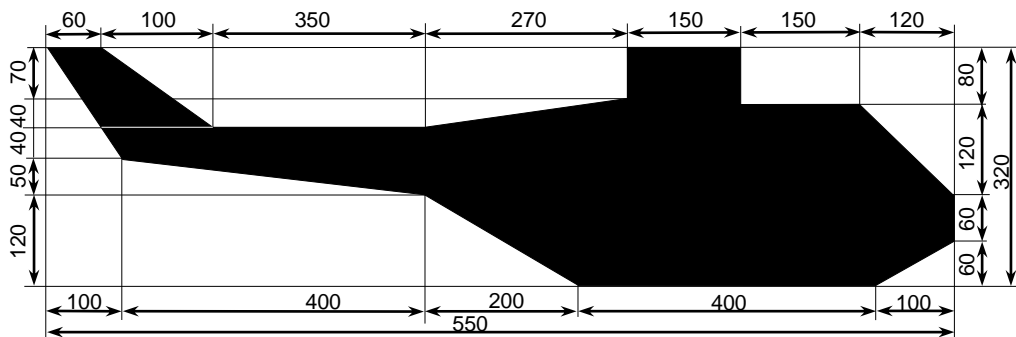

Мал. 54
Вертоліт (мішень № 25а)

МЕТАННЯ РУЧНИХ ГРАНАТ

1. Підготовка до метання ручних гранат

Навчальні вправи з метання ручних гранат призначені для навчання учнів метанню ручних наступальних і оборонних гранат з різних положень у пішому порядку. У ході підготовки учнів для більш цілеспрямованого навчання викладачами розробляються підготовчі вправи з метання ручних гранат. Умови підготовчих вправ розробляються відповідно до мети (теми) навчання та рівня індивідуальної підготовки учнів.

Вправи з метання ручних гранат виконуються на обладнаному (відповідно схем цього додатку) навчальному місці (на обмеженій ділянці місцевості біля навчального закладу, вогневому містечку військової частини) під керівництвом викладача. Прийоми та правила метання ручних гранат викладено у Наставові зі стрілецької справи “Ручні гранати”.

Перед виконанням вправ з метання ручних гранат учнями вивчаються вимоги безпеки, будова гранат, правила поведження з ними, прийоми і правила метання. Навчальні гранати, які застосовуються для метання, за масою та формою повинні відповідати бойовим. До виконання вправ з метання гранат допускаються ті, що засвоїли правила поведження з гранатами та виконали підготовчі вправи під час засвоєння прийомів і правил метання гранат. Зброя учня під час метання гранати повинна бути у положенні, що забезпечує її негайне застосування.

6.1.2. Ділянка для метання гранат обладнується та вибирається так, щоб під час метання ручних гранат у радіусі не менше 100 м від місця і в сторону метання гранат не було людей, тварин або об’єктів, які можуть бути уражені гранатою під час її падіння. Вона повинна бути позначена по периметру червоними прапорцями та покажчиками з відповідними попереджувальними написами. Навчальне місце для метання гранат містить у собі такі елементи: вихідне положення для чергової зміни тих, хто навчається; рубіж метання з окопом; мішеневе поле.

Вихідне положення обладнується на безпечному віддаленні (не менше 5м) від рубежу метання гранат і позначається відповідними покажчиками білого кольору. Рубіж метання ручних гранат позначається відповідними покажчиками червоного кольору. Окоп, з якого метається граната, відповідає розмірам окопу стрільця для стрільби стоячи.

2 Порядок виконання вправ з метання ручних гранат

У вихідному положенні керівник (викладач предмета) повідомляє учням тему, мету і порядок проведення заняття; перевіряє знання учнями вимог безпеки, правил поведження з гранатою та умов вправи; повідомляє черговість виконання вправи, розподіляє учнів по змінах і призначає старших змін; після цього наказує першому,

хто виконує вправу, отримати ручну гранату і вийти на вихідне положення, черговій зміні підготуватися до виконання вправи, а решті учнів підрозділу приступити до занять на навчальних місцях у тиловому районі.

Учень, отримавши гранату і навчальний запал до неї, оглядає їх, укладає в сумку для гранат та виходить на вихідне положення, а чергова зміна займає місця у вихідному положенні. Переконавшись, що на ділянці для метання гранат і поблизу неї відсутні люди, тварини або машини, керівник вказує тому, хто метає гранату, напрямок та порядок метання.

Під час виконання навчальної вправи з ходу в пішому порядку:

керівник подає команду “До бою, підготувати гранату”. Учень вигвинчує пробку з корпусу гранати, угвинчує запал і доповідає: “Такий-то до метання гранати готовий”. Керівник, переконавшись у готовності учня та в безпеці метання гранати, подає команду “В атаку – вперед, гранатою – вогонь”. За командою учень:

самостійно на ходу бере гранату в праву (ліву) руку і пальцями щільно притискає спусковий важіль до корпусу гранати; продовжуючи щільно притискати спусковий важіль, іншою рукою стискає (випрямляє) кінці запобіжної чеки і за кільце пальцем висмикує її з запалу; з виходом на рубіж метання замахується і кидає гранату в ціль; після кидка гранати зупиняється, відставивши праву ногу назад, опускається на праве коліно і присідає на підбор; гомілка лівої ноги при цьому повинна залишитися у вертикальному положенні, а праве коліно бути притиснутим до підбора лівої ноги; укриває незахищені частини тіла (сталевим шоломом, зброєю і протигазом), а після вибуху гранати завершує атаку цілі; за командою керівника “Стій” приймає положення для стрільби лежачи.

Після закінчення виконання вправи керівник повертає учня у вихідне положення, оглядає ціль і проводить розбір його дій.

Під час виконання навчальної вправи з окопу в пішому порядку:

керівник подає команду “До бою, підготувати гранату”. Учень займає місце в окопі, вигвинчує пробку з корпусу гранати, угвинчує запал і доповідає: “Такий-то до метання гранати готовий”. Керівник, переконавшись у готовності учня та в безпеці метання гранати, подає команду “Гранатою – вогонь”. За командою учень:

самостійно бере гранату в праву (ліву) руку і пальцями щільно притискає спусковий важіль до корпусу гранати; продовжуючи щільно притискати спусковий важіль, іншою рукою стискає (випрямляє) кінці запобіжної чеки і за кільце пальцем висмикує її з запалу, замахується і кидає гранату в ціль; після кидка гранати укривається в окопі, а після умовного вибуху гранати завершує атаку цілі; за командою керівника “Стій” приймає положення для стрільби лежачи.

Після закінчення виконання вправи керівник повертає учня у вихідне положення, оглядає ціль і проводить розбір його дій.

Примітка. Операції з навчальним запалом учень виконує шляхом імітації.

Після розбору за командою керівника той, хто виконав вправу, вибуває у тилловий район, а наступний – на рубіж метання ручної гранати. Після завершення виконання вправи черговою зміною керівник дає команду на заміну навчальних місць.

3. Вправи з метання ручних гранат у пішому порядку

1-а навчальна вправа

Метання ручної оборонної гранати з місця з окопу

Ціль: три атакуючі стрільці – ростові фігури (мішень № 8), що встановлені у позначеному габариті на відкритій місцевості по фронті 10 м та в глибину 5 м. Габарит розбивається у глибину на три частини: центральну – глибиною 1 м, ближню та дальню – глибиною по 2 м. Мішені встановлюються: дві – у середині центральної частини та одна – у середині дальньої.

Дальність до цілі: 25 м.

Час: не більше 30 с від команди “Гранатою – вогонь” до падіння гранати.

Кількість гранат: 1 (навчальна, вага 600 г).

Положення для метання: стоячи з окопу.

Рівень компетентності:

“високий ” – влучити у центральну частину габариту;

“достатній ” – влучити у дальню частину габариту;

“середній ” – влучити у ближню частину габариту.

2-а навчальна вправа

Метання ручної наступальної гранати на ходу в пішому порядку

Ціль: три стрільці – грудні фігури (мішень № 6), встановлені у траншеї (окопі) на фронті 10 м в центральній частині габариту. Габарит розбивається у глибину на три частини: центральну глибиною 1м, ближню і дальню глибиною по 2 м.

Дальність до цілі: 25–20 м.

Кількість гранат: 1 (навчальна, вага 310 г)

Час: не більше 30 с від команди “В атаку – вперед, гранатою – вогонь” до моменту подолання траншеї та зайняття положення для стрільби лежачи.

Положення для метання: на ходу.

Рівень компетентності:

“ високий ” – влучити у траншею;

“ достатній ” – влучити у дальню частину габариту;

“ середній ” – влучити у ближню частину габариту.

ОСОБЛИВОСТІ НАВЧАННЯ І ВПРАВИ З ПРИКЛАДНОЇ ФІЗИЧНОЇ ПІДГОТОВКИ

1. *Методика*

1.1. Навчальні заняття організуються і проводяться за методикою, яка включає сукупність методів і методичних прийомів навчання, розвитку і виховання учнів.

1.2. Навчання спрямоване на формування у учнів прикладних рухливих навичок, прищеплення їм організаторсько-методичних умінь. Розвиток спрямовано на вдосконалення у учнів фізичних і спеціальних якостей, зміцнення здоров'я.

Виховання в процесі фізичної підготовки спрямоване на формування моральних і психічних якостей учнів.

1.3. Навчання фізичним вправам і прийомам включає *ознайомлення, розучування і вдосконалення*.

Ознайомлення сприяє створенню в учнів правильного уявлення про розучувану вправу. Для ознайомлення необхідно: назвати вправу, зразково її показати; пояснити техніку виконання; показати, при необхідності, вправу ще раз за частинами (розділами) з попутним поясненням техніки виконання. В процесі ознайомлення може проводитися опробування вправи учнями.

Розучування спрямоване на формування в учнів нових рухливих навичок. В залежності від підготовленості учнів і складності вправ застосовуються такі способи розучування:

в цілому, якщо вправа не складна і доступна для учнів, або її виконання за елементами (частинами) неможливе;

за частинами, якщо вправа складна і її можна розділити на окремі елементи;

за розділами, якщо вправа складна і її можна виконати із зупинками;

за допомогою підготовчих вправ, якщо вправу виконати в цілому не можна, через її складність, а розділити на частини неможливо.

Удосконалення спрямоване на закріплення в учнів рухливих навичок і умінь. Удосконалення у виконанні вправ, розвиток фізичних і спеціальних якостей забезпечується постійним фізичним тренуванням.

Основними *методами* тренувань є рівномірний, повторний, змінний, інтервальний, контрольний і змагальний.

1.4. Способами організації учнів при виконанні фізичних вправ можуть бути індивідуальний, груповий, фронтальний, поточний, круговий і змагально-круговий.

1.5. Навчальні заняття є основною формою фізичної підготовки і проводяться у вигляді: теоретичних, практичних (навчально-тренувальних, показових) занять.

1.6. Теоретичні заняття спрямовані на оволодіння учнями необхідними знаннями, передбаченими програмою навчання, і проводяться у вигляді лекцій та семінарів.

1.7. Практичні заняття є основним видом навчальних занять і проводяться за розділами прикладної фізичної підготовки (гімнастика, прискорене пересування та легка атлетика, подолання перешкод, основи самозахисту) або комплексно, і повинні мати навчально-тренувальну спрямованість.

1.8. Навчально-тренувальні заняття складаються з трьох частин: підготовчої, основної, заключної.

Підготовча частина проводиться 6-8 хв. В ній вирішуються завдання організації, загального зміцнення організму і підготовки його до оволодіння військово-прикладними рухливими навичками в розвитку фізичних і спеціальних якостей в основній частині занять. Зміст підготовчої частини складають вправи, прийоми і дії загальнорозвиваючого характеру, які виконуються в русі і на місці. Загальнорозвиваючі вправи включають потягуючі вправи, вправи для м'язів рук і плечового пояса, тулуба, ніг, всього тіла, у парах, комплекси вільних вправ, стрибки. Підбір вправ залежить від завдань, які вирішуються в основній частині занять. Виконання вправ на місці і у русі починається із вихідного положення, яке приймається за командою "Вихідне положення ПРИЙНЯТИ". Вправа виконується за командою "Вправу почи-НАЙ". Для закінчення виконання на місці замість останнього рахунку подається команда "СТІЙ", в русі - "Вправу - ЗАКІНЧИТИ". Показ загальнорозвиваючих вправ, що виконуються на місці, керівник виконує стоячи обличчям (дзеркально) або боком до учнів, а що виконуються у русі - назустріч строю. Прості і раніше вивчені загальнорозвиваючі вправи тільки називаються керівником занять, всі інші - демонструються.

Складні вправи виконуються за розподілом, наприклад, "Упор присівши, роби-РАЗ, упор лежачи, роби-ДВА, упор присівши, роби-ТРИ, стройова стійка, роби-ЧОТИРИ". Потім вправи виконуються за командою "Роби-РАЗ, роби-ДВА, роби-ТРИ, роби-ЧОТИРИ". Після цього вправи виконуються в цілому за командою "Вправу почи-НАЙ". Для підвищення щільності підготовчої частини раніше вивчені вправи виконуються одна за одною без пауз для відпочинку за командою "Потоком вправу почи-НАЙ".

1.9. Основна частина занять проводиться 35-40 хв. В ній вирішуються завдання оволодіння військово-прикладними рухами, навичками та їх удосконалення, розвиток фізичних і спеціальних якостей, виховання моральних і психічних якостей, удосконалення злагодженості навчальних підрозділів, формування умінь діяти в складних умовах. Зміст основної частини занять складають вправи, прийоми і дії, передбачені програмою з прикладної фізичної підготовки. Основна частина занять проводиться на трьох і більше навчальних місцях з наступною їх зміною і закінчується тренуванням у бігові чи комплексним тренуванням протягом 6-10 хв.

Виконання вправ на навчальних місцях організовується груповим чи фронтальним способом. При груповому способі підрозділ після закінчення

підготовчої частини шикується в колону по три (чотири). Вказавши навчальні місця, керівник занять подає команду "Взвод, до місць занять кроком (бігом) - РУШ". За цією командою відділення взводу найкоротшим шляхом виходять до місць занять, розташовуються так, щоб вказані місця знаходились ліворуч від строю і визначають крок на місці, потім за загальною командою зупиняються і повертаються ліворуч. Керівник занять подає команду "До виконання вправ - ПРИСТУПИТИ". Командири відділень виходять на середину строю, повертаються обличчям до підрозділів, називають виконувану вправу і подають команду "Відділення - ВІЛЬНО"; на заняттях з гімнастики - "Гімнастичну стійку - ПРИЙНЯТИ", учні відставляють праву ногу на півкрока вбік, руки з'єднують ззаду, вагу тіла рівномірно розподіляють на обидві ноги. Для зміни місць занять керівник подає команду "Вправу ЗАКІНЧИТИ". Після цієї команди командири відділень припиняють виконання вправ і шикують свій підрозділ, зміна місць занять проводиться за командою "Право-РУЧ", "Для зміни місць занять кроком (бігом) - РУШ". При першій зміні вказується порядок переходу.

1.10. При фронтальному способі керівник занять після закінчення підготовчої частини визначає перше навчальне місце і подає команду "До місця заняття кроком (бігом) - РУШ". Взвод висувається найкоротшим шляхом до вказаного місця, за командою керівника зупиняється і повертається ліворуч. Після виконання вправ підрозділ переходить до другого місця занять, потім до третього і т.д. В цьому випадку спочатку виконуються вправи з розвитку швидкості, спритності і дії, пов'язані з тонкою рухливою координацією, вправи на силу, а потім на витривалість.

1.11. Вихід учня із строю для виконання вправи проводиться за командою "Учень Петров, на вихідне положення кроком (бігом) - РУШ". Учень, почувши своє прізвище, приймає стройову стійку, відповідає: "Я", за командою про вихід на вихідне положення відповідає: "СЛУХАЮСЬ", а потім стройовим кроком чи бігом займає його. За командою "ДО СНАРЯДУ" чи "ВПЕРЕД" учень приймає стройову стійку і виконує вправу. Для поточного виконання вправи подається команда "Взвод, потоком, дистанція п'ять (десять) кроків - ВПЕРЕД".

1.12. Комплексні тренування проводяться з метою удосконалення фізичних, спеціальних, психічних якостей і військово-прикладних рухливих навичок. В їх зміст включаються вправи з різних тем прикладної фізичної підготовки, які вивчені як на цьому, так і на попередніх заняттях.

1.13. Заключна частина занять проводиться 2-3 хв. В ній вирішуються завдання приведення організму учня у відносно спокійний стан, наведення порядку на навчальних місцях та підведення підсумків занять. Зміст заключної частини становить ходьба, біг в уповільненому темпі, вправи в глибокому диханні і для розслаблення м'язів.

Безпека занять. Керівники занять зобов'язані вживати всіх заходів попередження травматизму в процесі фізичної підготовки. Попередження травматизму забезпечується: чіткою організацією і дотриманням методики занять; високою дисциплінованістю учнів, хорошими знаннями ними прийомів страхування та самострахування; своєчасною підготовкою місць занять та інвентаря; систематичним контролем за дотриманням встановлених правил і заходів безпеки з боку керівників занять.

2. Вправи прикладної фізичної підготовки

Вправа 1. Перший комплекс вільних вправ (мал.1)



Мал. 1. Перший комплекс вільних вправ

Вихідне положення — стройова стійка.

1—2 — піднімаючись на носках, повільно підняти руки вперед, потім — вгору, пальці затиснуті в кулаки долонями до середини, дивитись вгору, потягнутися;

3 — опускаючись на всю ступню, з силою зігнути руки, притиснути їх до тулуба, кулаки до плечей, дивитись прямо;

4 — підняти руки догори, прогнутися, дивитися вгору;

5 — з'єднати носки ніг, присісти до упору на всій ступні, долоні на стегнах, лікті — в боки;

6 — випрямитись, піднімаючи руки вперед і розводячи їх в сторони і назад до упору, пальці затиснуті в кулак;

7 — присісти до упору на всій ступні, долоні на стегнах, лікті в боки;

8 — стрибком встати, ноги нарізно на ширину плечей, руки на пояс;

9 — розігнути ліву руку і, відводячи її ліворуч і до упору назад (пальці затиснуті в кулак), одночасно повернути тулуб вліво, ноги з місця не зрушувати, дивитися на кисть лівої руки;

10 — повернути тулуб прямо, ліву руку на пояс;

11 — розігнути праву руку і, відводячи її праворуч і до упору назад (пальці затиснуті в кулак), одночасно повернути тулуб вправо, ноги з місця не зрушувати, дивитись на кисть правої руки;

12 — повернути тулуб прямо, праву руку на пояс;

13 — різко нахилитись вперед, торкнутися руками землі, ноги прямі;

14 — випрямляючись, підняти руки вперед і, відводячи їх в боки і назад, прогнутися;

15 — різко нахилитися вперед, торкнутися землі руками, ноги прямі;

16 — випрямляючись, стрибком з'єднати ноги і прийняти стрийову стійку.

Вправа 2. Підтягування на перекладині. Виконується з вису на прямих руках хватом зверху (положення вису фіксується 1-2 секунди). При підтягуванні підборіддя повинно бути вище перекладини.

Вправа 3. Згинання і розгинання рук в упорі на брусах. Виконувати в положенні упору, руки випрямлені, опускання проводиться до повного згинання рук, а розгинання - до повного їх випрямлення (положення упору фіксується 1-2с).

Вправа 4. Комплексна силова вправа. Виконується протягом 1 хвилини: перші 30 секунд - максимальна кількість нахилів вперед до торкання руками ніг із положення лежачи на спині, руки за голову, ноги закріплені (допускається незначне згинання ніг, при поверненні в вихідне положення необхідний дотик до підлоги лопатками); повернутись в упор лежачи (руки на ширині плечей) і без паузи для відпочинку виконати протягом 30 секунд максимальну кількість згинання - розгинання рук в упорі лежачи (тіло пряме, руки згинати і розгинати до торкання грудьми підлоги).

Вправа 5. Комплексна вправа на спритність. Проводиться у будь-якому приміщенні чи на рівному майданчику з трав'яним покриттям. За командою "Руш!" пробігти з високого старту 10м, виконати два перекиди вперед, стрибком поворот кругом, два перекиди вперед, пробігти 10м, у зворотному напрямку. При виконанні перекидів у залі дозволяється використання матів.

Вправа 6. Біг на 1км. Проводиться на будь-якій місцевості з загального чи роздільного старту. Старту і фінішу обладнуються в одному місці.

Вправа 7. Метання гранати Ф-1 на дальність. Виконується з макетом автомату в руці будь-яким способом з розбігу без поворотів або з місця. Дальність кидка вимірюється від лінії кидання довжиною 4м і шириною 7см. Коридор шириною 10м розмічується паралельними білими лініями. Виконувати 3 (три) спроби підряд, залік за кращою.

Вправа 8. Марш-кидок на 5 у складі підрозділу.Проводиться в складі взводу, роти і рівних їм підрозділах на пересіченій місцевості. Кожен військовослужбовець повинен мати автомат (карабін), сумку для магазинів, два магазини і протигаз. Старт і фініш обладнуються в одному місці. Під час контрольного заняття оцінка виставляється при умові прибуття підрозділу на фініш у повному складі з розтяжкою не більше 50 м, час визначається за останнім учасником. При проведенні перевірок дозволяється взаємодопомога без передачі зброї, протигазу та інших предметів спорядження.

Вправа 9. Загальна контрольна вправа на смузі перешкод.

Виконується без зброї. Дистанція - 400м. Вихідне положення - стоячи в траншеї: метнути гранату масою 600г із траншеї на 20м, по цегляній стінці (проломах) або по площі (2,6м x 1м) перед стінкою (зараховується пряме попадання); при непопаданні в ціль першою гранатою продовжувати метання (не більше 3-х гранат) до поразки цілі; за непопадання гранати до результату на фініші додається 5 сек. Вискочити із траншеї і пробігти 100м по доріжці у напрямку до лінії початку смуги; оббігти прапорець і перестрибнути рів шириною 2,5 м; пробігти проходами лабіринта; подолати паркан; залізти по вертикальній драбині на другий (зігнутий) відрізок зруйнованого моста; пробігти по балках, перестрибнути через розрив і зіскочити на землю із положення " стоячи " з кінця останнього відрізка балки; подолати три шаблі зруйнованої драбини і обов'язково торкнутись двома ногами землі між шаблями, пробігти під четвертим шаблем; пролізти у пролом стінки; зіскочити в траншею; пройти по ходу сполучення; вискочити із колодязя; стрибком подолати цегляну стінку; вибігти по похилій драбині на четвертий шабель і збігти по шаблях зруйнованої драбини; залізти по вертикальній драбині на балку зруйнованого моста; пробігти по балці, перестрибнути через розриви і збігти по нахиленій дошці; перестрибнути рів шириною 2 м, пробігти 20 м, оббігти прапорець і пробігти в зворотному напрямку 100 м по доріжці.

Примітка. Для подолання кожної перешкоди дозволяється не більше трьох спроб. Якщо пропущена будь-яка перешкода, порушено умови подолання перешкод, вправа вважається невиконаною.

БЕЗПЕКА ЗАНЯТЬ

1. Загальні вимоги безпеки під час проведення занять з предмета

Безпека під час проведення занять з предмета забезпечується їх чіткою організацією, суворим дотриманням заходів безпеки, які визначаються статутами, курсом стрільб, відповідними керівництвами та настановами.

Керівники навчальних закладів зобов'язані вживати заходів щодо попередження загибелі та травмування учнів, встановлювати необхідні вимоги безпеки під час роботи з озброєнням та військовою технікою, під час здійснення маршу в район занять, проведення занять, стрільб, спеціальних занять і робіт, своєчасно доводити ці вимоги до учнів та добиватися їх суворого виконання.

Перед початком занять керівник навчального закладу зобов'язаний особисто впевнитись, що для цього створені безпечні умови, учні засвоїли вимоги безпеки та мають достатні практичні навички щодо їх виконання.

Відповідальність за дотримання учнями вимог безпеки на заняттях несуть викладачі предмета. Вони зобов'язані:

- вивчити з учнями вимоги безпеки під час проведення занять, прийняти заходи з знання цих вимог та забезпечити постійний контроль за їх дотриманням;
- перевірити справність озброєння, військової та іншої техніки, яка виводиться (вивозиться) на заняття, звернувши особливу увагу на знання учнями правил поводження з ними;
- перевірити справність та припасування одягу (обмундирування), спорядження й засобів індивідуального захисту учнів з урахуванням пори року;
- під час проведення занять на військовій техніці, з озброєнням, у лісистій місцевості, під час розташування табором та в інших пожежонебезпечних місцях вимагати від учнів суворого дотримання вимог пожежної безпеки;
- визначати маршрути руху у пішому порядку (маршрути руху машин) та порядок пересування (перевезення) учнів до місць проведення занять;
 - на заняттях використовувати тільки технічно справне навчальне обладнання, зразки озброєння та військовою техніку.

2. Вимоги безпеки під час проведення занять у кабінеті

Безпека учнів під час занять у кабінеті предмета забезпечується постійним і неухильним дотриманням планів проведення занять, грамотною експлуатацією обладнання кабінету, а також визначених викладачем заходів безпеки.

До роботи з проєкційною та відеоапаратурою, іншими апаратними засобами допускаються лише викладач та учні, які мають відповідні навички роботи з нею.

На заняттях зі зброєю – перевіряти її справність, переконатися у відсутності гострих задирок, заклинь та інших причин травматизму учнів. Обов'язково перевіряти зброю на розрядженість.

Забороняється проводити заняття з електрообладнанням без вентиляції, встановлення захисних загороджень і протипожежного обладнання та якщо учні не склали залік з правил електробезпеки. Вимагати особливої обережності в роботі з бензином, антифризом та іншими речовинами, які легко займаються чи є отруйними речовинами, а також під час роботи з індикаторними трубками військового приладу хімічної розвідки. Не допускати миття рук, деталей та одягу етилованим бензином.

У випадку проведення в кабінеті вправ початкових стрільб з пневматичної гвинтівки дотримуватися вимог безпеки для стрільби у стрілецькому тирі.

3. Вимоги безпеки під час проведення занять на місцевості

Місцевість для занять обмежується. Обмежена ділянка місцевості доводиться до тих, хто навчається, при необхідності та за умов виконання вправ її межі позначаються попереджувальними знаками (позначками).

Використання холостих патронів на заняттях дозволяється тільки військовослужбовцям і викладачу предмета. Стрільбу холостими патронами дозволяється вести тільки з бойової зброї.

Метання навчальних гранат дозволяється, коли в радіусі не менше 100 від рубежу метання відсутні люди та об'єкти, що підлягають небезпеці. Категорично забороняється:

- брати в руки вибухонебезпечні предмети;
- використовувати бойові патрони на тактичних заняттях;
- проводити імітаційну стрільбу різного виду патронами з навчальної і саморобної зброї.

Виявлені в учнів вибухонебезпечні предмети підлягають негайному вилученню.

4. Вимоги безпеки під час проведення стрільб у стрілецькому тирі

До навчальних стрільб у стрілецькому тирі допускаються учні, які пройшли інструктаж з вимог безпеки під час стрільб та склали заліки, результати яких зафіксовано у журналі, знають матеріальну частину зброї та можуть нею користуватися.

Під час навчальних стрільб у стрілецькому тирі потрібно дотримуватись наступних правил поведінки та вимог безпеки:

- без дозволу керівника учні не повинні: заходити до приміщення тиру; брати до рук зброю; виносити боеприпаси та зброю з приміщення тиру; заряджати та розряджати зброю; проводити підготовку до стрільби (прицілюватися); проводити стрільбу.

Забороняється:

- перебування учнів у приміщенні стрілецького тиру без викладача предмета або керівника стрілецького гуртка (далі— керівник);
- спрямовувати зброю в сторону від мішеней, наводити її на людей;
- брати зброю чи підходити до неї без команди.

Вимоги безпеки перед початком навчальних стрільб у стрілецькому тирі

Перед початком навчальних стрільб керівник повинен перевірити:

- знання учнями вимог безпеки при стрільбі;
- справність зброї, наявність боеприпасів та мішеней;
- стан приміщення стрілецького тиру, стан освітлення та обладнання.

Керівник повинен забезпечити належну поведінку і безпеку учнів на вихідному рубежі та безпечно проведення стрільб на вогневому рубежі.

Вимоги безпеки під час проведення навчальних стрільб

У приміщенні стрілецького тиру можуть знаходитися тільки учні, зазначені у списку допущених до стрільб.

На вихідному рубежі керівник роздає учням визначену кількість набойів. Учні доповідають керівникові про їх отримання та чекають подальших команд. Учні підходять до зброї тільки після команди керівника «На вогневий рубіж кроком руш». Після команди керівника «Заряджай» учні самостійно заряджають зброю та доповідають керівникові про свою готовність. Учні проводять стрільбу тільки після команди керівника «По мішенях — вогонь». Після закінчення стрільб учні самостійно розряджають зброю і доповідають керівнику про їх закінчення. Керівник повинен оглянути зброю кожного учня, який закінчив стрільбу. Тільки після того, як усі учні повідомлять про закінчення стрільб, керівник дає команду «До мішеней кроком — руш» та разом з учнями підходить до мішеней, де проводиться аналіз результатів стрільби кожного учня.

Вимоги безпеки після закінчення навчальних стрільб

Після закінчення стрільб керівник разом з командиром навчального взводу або старостою стрілецького гуртка переносять зброю у спеціально відведене місце, де проводять її огляд, чищення та змащування. Почищена зброя під наглядом керівника переноситься до кімнати її зберігання. У журналах «Обліку відвідування» та «Обліку видачі боеприпасів» керівник робить відповідні записи.

Вимоги безпеки у разі виникнення надзвичайної ситуації

У разі виникнення надзвичайної ситуації керівник негайно припиняє стрільби та виводить учнів з приміщення стрілецького тиру.

Потерпілим надається перша долікарська медична допомога, викликається швидка медична допомога та інформується адміністрація навчального закладу про виникнення надзвичайної ситуації.

4. Вимоги безпеки під час проведення стрільб на військовому стрільбищі

Безпека під час стрільби досягається чіткою організацією стрільб, точним дотриманням правил та вимог безпеки, високою дисциплінованістю всіх військовослужбовців.

На кожній директрисі (військовому стрільбищі) з урахуванням особливостей та місцевих умов розробляється і вивіщується на командному пункті та на дільничних пунктах управління інструкція з вимог безпеки, яку повинен твердо знати особовий склад підрозділів, що виводяться на стрільбу.

Учні, які не засвоїли правила та вимоги безпеки, до стрільби та її обслуговування не допускаються.

Кожний учень повинен беззаперечно та точно виконувати всі правила та вимоги безпеки під час стрільби.

Викладачі предмета відповідають за точне виконання встановлених правил та вимог безпеки підпорядкованими учнями.

Для забезпечення безпеки перед кожною стрільбою виставляється оточення.

Пересування на полігоні дозволяється лише по дорогах та в районах, які позначені начальником полігона.

Забороняється заходити (заїжджати) на ділянки, де є снаряди, міни, бомби, вибухові речовини. Ці ділянки є забороненими зонами з відповідними попереджувальними написами.

Забороняється торкатися снарядів, мін, бомб, вибухових речовин, які не розірвалися, та предметів імітаційного обладнання. Кожний снаряд, міну, бомбу, заряд вибухової речовини, що не розірвалися, відразу ж після виявлення необхідно позначити покажчиком з попереджувальним написом та повідомити начальника полігона.

З метою контролю за безпекою стрільби та діями учнів, що стріляють, а також своєчасного попередження про появу людей, тварин і транспортних засобів на мішеневих полях або у небезпечних зонах місцевості, виявлення вибухів і місць падіння снарядів, що не розірвалися, організовується спостереження. Спостерігачі забезпечуються оптичними приладами (біноклями, стереотрубами) та планшетами. Кількість спостерігачів визначається керівником стрільби на ділянці для надійного забезпечення спостереження.

Дозвіл на відкриття вогню на директрисі (військовому стрільбищі, вогневому містечку) дає старший керівник стрільби. Ведення вогню дозволяється тільки після підняття на всіх ділянках та командному пункті червоних прапорів ВСП.

Стрільба негайно припиняється за командою керівника або самостійно кожним стріляючим разі:

появи людей, тварин і машин на мішеневому полі, низьколітних апаратів, вертольотів над районом стрільби;

падіння снарядів (гранат) за межами безпечної зони або поблизу бліндажа, у якому перебувають люди, та втрати зв'язку з бліндажем;

доповіді або подання встановленого сигналу з поста оточення про небезпеку продовження стрільби;

підняття білого прапора (ВСП, ліхтарів) на командному пункті;

виникнення пожежі на мішеневому полі та на території полігона;

втрати орієнтування тими, хто стріляє;

Для негайного припинення вогню тими, хто стріляє подається сигнал “Відбій”, а також подається команда: “Стій! Припинити вогонь” та виставляється білий прапор (ВСП, ліхтар) замість червоного. За командою “Стій! Припинити вогонь” ті, хто стріляє, припиняють вогонь. Зброю розряджають. Зброю дозволяється заряджати тільки на рубежі відкриття вогню. У вихідне положення стріляючі повертаються тільки за командою керівника.

Категорично забороняється:

заряджати зброю бойовими та холостими набоями, а також бойовими та інертними гранатами до сигналу “Вогонь” (команди керівника, командира);

направляти зброю на людей, у бік або в тил стрільбища незалежно від того, заряджена вона чи ні;

відкривати та вести вогонь: з несправної зброї, несправними боеприпасами або боеприпасами, які не передбачені таблицями стрільби для цієї системи; за межі небезпечних напрямків стрільби; при піднятому білому прапорі на командному (дільничному) пункті та укриттях (бліндажах): по бліндажах, незалежно від того, перебувають у них люди чи ні, а також по інших спорудах (вишках, тригонометричних пунктах та декоративному обладнанню); у разі втрати зв'язку з керівником стрільби;

залишати де б то не було заряджену зброю або передавати її іншим особам; залишати на вогневій позиції (місці для стрільби) індивідуальну зброю без команди керівника стрільби;

ОБ'ЄКТИ НАВЧАЛЬНО - МАТЕРІАЛЬНОЇ БАЗИ

1. Кабінет предмета Захист Вітчизни, призначений для проведення занять за програмою предмета. Кабінет повинен відповідати вимогам Положення про навчальні кабінети загальноосвітніх навчальних закладів (затверджено наказом МОН України від 20.07.2004 р. № 601). Обладнання кабінету демонстраційними стендами, комп'ютерною системою моделювання бою подається в роботі [3] додатку 9.

2. Кімната для зберігання зброї, обладнується у загальноосвітніх навчальних закладах для зберігання навчальної зброї, пневматичних, малокаліберних гвинтівок і боєприпасів до них, навчальної техніки і військово-технічного майна.

3. Стрілецький тир, - це спеціально обладнане приміщення для стрільби з пневматичної і малокаліберної гвинтівки. У загальноосвітньому навчальному закладі під стрілецький тир обладнується будь-яке закрите приміщення, що відповідає вимогам безпеки, має спеціальне обладнання і за розмірами дозволяє виконувати вправи початкових і навчальних стрільб. Якщо такого приміщення немає, то виготовляється переносний кулеуловлювач, який дозволяє проводити вправи стрільб з пневматичної гвинтівки в кабінеті предмета, іншому місці, за умови неухильного дотримання правил проведення стрільб та вимог безпеки. Ділянка стрільб тиру включає (як і на військовому стрільбищі) вихідний рубіж, рубіж відкриття вогню та напрямок стрільб довжиною до 25-30 м.

4. Стройовий майданчик, для проведення:

- занять і змагань зі стройової підготовки;
- заходів з військово-патріотичного виховання учнів, урочистих заходів.

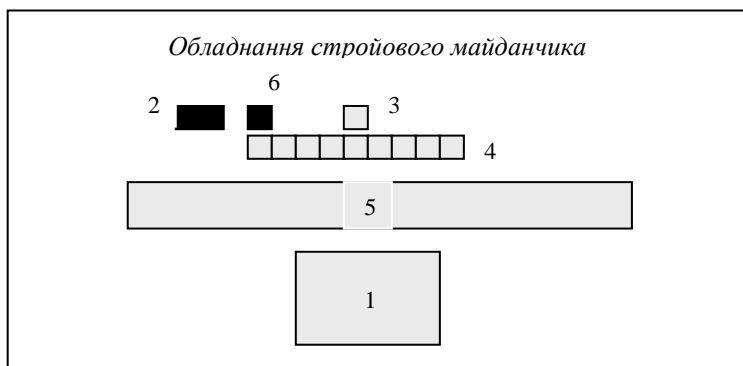

Обладнання:

- 1 - стройова площадка; 2 - стенд із малюнками зі Стройового статуту;
- 3 - місце для керівника занять; 4 - лінія для шиккування; 5 - смуга; 6 - флагшток.

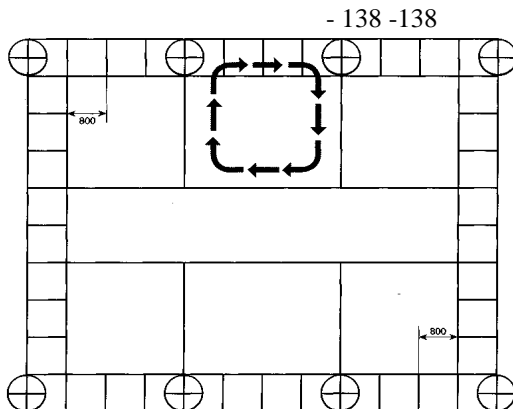

Стройова площадка розміром 8 x 16 м призначена для відпрацювання стройових прийомів учнями. Лінії, нанесені по периметру площадки з інтервалом 800 мм, призначено для відпрацювання руху стройовим кроком. Кола, нанесені по периметру площадки, - для відпрацювання стройового положення та поворотів на місці. Великі квадрати - для відпрацювання поворотів під час руху. Для навчальних закладів кількість великих квадратів у довжину площадки може бути зменшена до трьох. Усі лінії на плацу наносяться білою фарбою. Крім стройової площадки, на майданчику виділяється смуга (5) для проходження навчальних підрозділів урочистим маршем.

5. Навчальні місця для занять з вогневої підготовки, складаються з місць для вогневих тренувань зі стрілецької зброї і мішенного поля. Місця тренувань вибираються і розгортаються на обмеженій ділянці місцевості, розгортаються у стрілецькому тирі або кабінеті предмета. На вказаних місцях виконуються розроблені викладачами підготовчі вправи, інші вогневі завдання, тому насиченість місць навчально-тренувальними засобами залежить від їх творчих здібностей.

Місця для вогневих тренувань:

1- виконання підготовчих вправ стрільби; 2- розвідка цілей; 3- визначення дальності до цілей та визначення вихідних даних для стрільби.

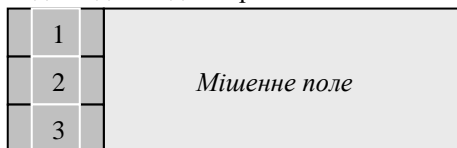

Для підготовки мішенного поля застосовуються мішені (макети), що подаються **додатком 3**. Розміри мішеней залежать від дальності до них, яка встановлюється

умовами вправ стрільб. При зменшенні дальності на відповідну величину зменшуються розміри мішеней. Отже, не обов'язково готувати мішенне поле глибиною 200 м, щоб спостерігати за полем бою, виконувати підготовчі вправи для бойової стрільби з автомата. Наприклад, для ВБС з автомата дальність до ростової фігури № 8 (150x50 см) – 200 м. При зменшенні дальності у 10 разів розміри фігури № 8 – 15x5 см. Комп'ютерною графікою на листі формату А-4 розробляється вказаних розмірів і конфігурації ростова фігура. У такий спосіб готується комплект мішеней для підготовчих вправ стрільб, виконання нормативу «Спостереження за полем бою», тактичних завдань військової тактичної гри. Особливості розробки мішеней та підготовки мішенного поля викладаються в роботі [3] додатку 9.

Під час підготовки мішеневого поля дотримуються також наступних правил:

- мішені встановлюють вертикально, на рівні поверхні землі (без просвіту);
- мішені фарбують одним кольором під фон навколишньої місцевості, при цьому видимість мішеней та її контури повинні забезпечувати ведення по них прицільного вогню;
- площина мішеней повинна бути перпендикулярна до площини (напрямку) стрільби з місця відкриття вогню по них;
- дальності до цілей, що зазначені в умовах вправ, визначаються від місця перебування того, хто стріляє;
- усі цілі розосереджуються по фронту, встановлювати їх у створі забороняється.

8. Навчальне місце «Днювальний роти», призначене для вивчення обов'язків днювального. Воно обладнується, як правило, навпроти вхідних дверей. Таке розміщення навчального місця дозволяє максимально наблизити навчально-виховний процес до реальних умов функціонування військового підрозділу.

Обладнання: тумбочка, телефон, нагрудний знак «ДНЮВАЛЬНИЙ РОТИ», макет багнет-ножа та стенд з документацією добового наряду роти. Документація добового наряду: інструкції чергового та днювального роти, у тому числі на випадок тривоги, збору й пожежної безпеки; розпорядок дня, список номерів телефонів пожежної команди й чергового частини; опис документів і майна; книга прийняття та здавання чергування; комплект військових статутів Збройних Сил України.

Крім того, обов'язково знаходяться: перелік типових команд і сигналів, які повинен подавати днювальний; список військовослужбовців роти, які проживають поза казармою; зразки форм одягу для ранкової фізичної зарядки; схема території, яка закріплена для прибирання; книги видачі зброї та боєприпасів, запису хворих, звільнених; комплект ключів від замків запалювання, люків бойових машин та дорожні листки на випадок тривоги – в опечатаній скриньці.

Інша інформація для удосконалення навчального місця – у Стройовому статуті Збройних Сил України.

6. Місце для метання ручних гранат, - для відпрацювання першої та другої навчальних вправ з метання ручних гранат.

Схема
обладнання навчального місця для метання ручних гранат
(1-а навчальна вправа)

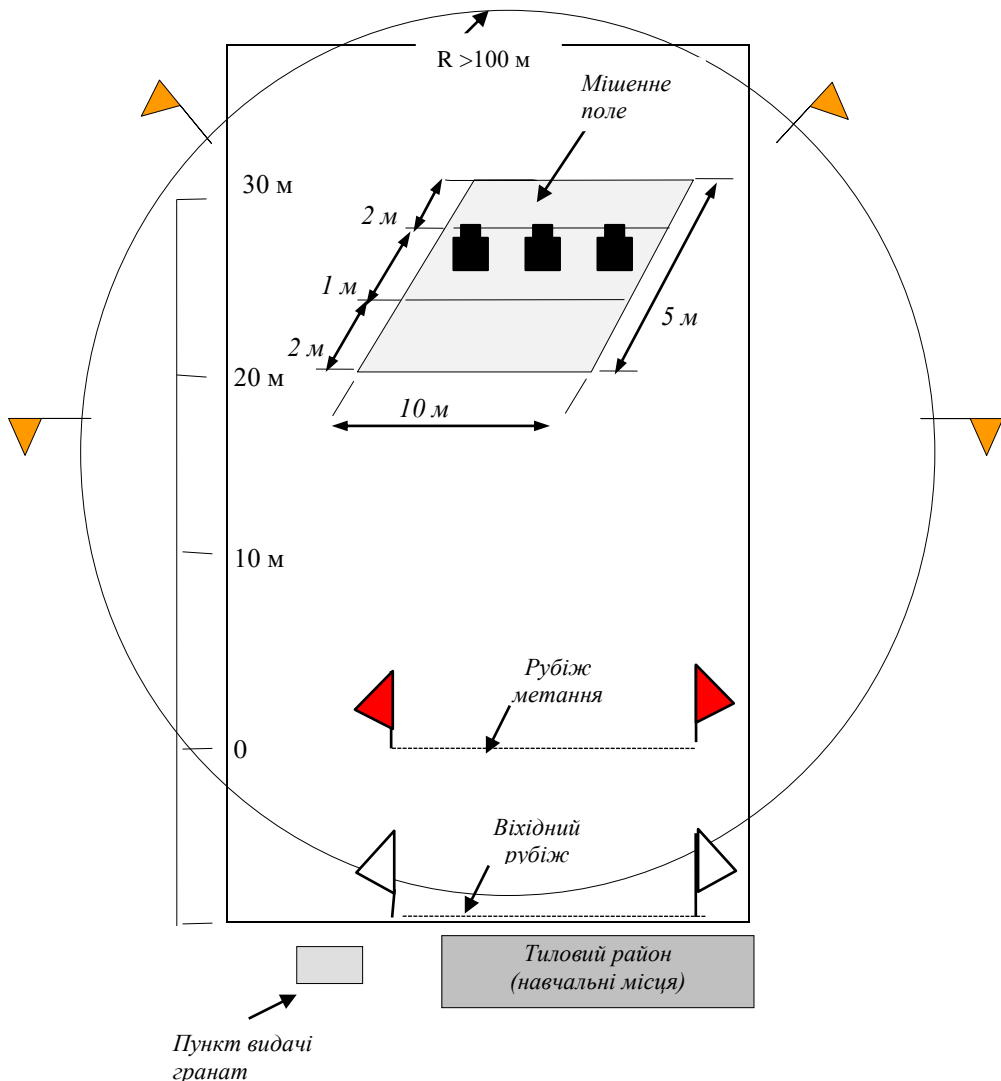

Схема

обладнання навчального місця для метання ручних гранат (2-а навчальна вправа)

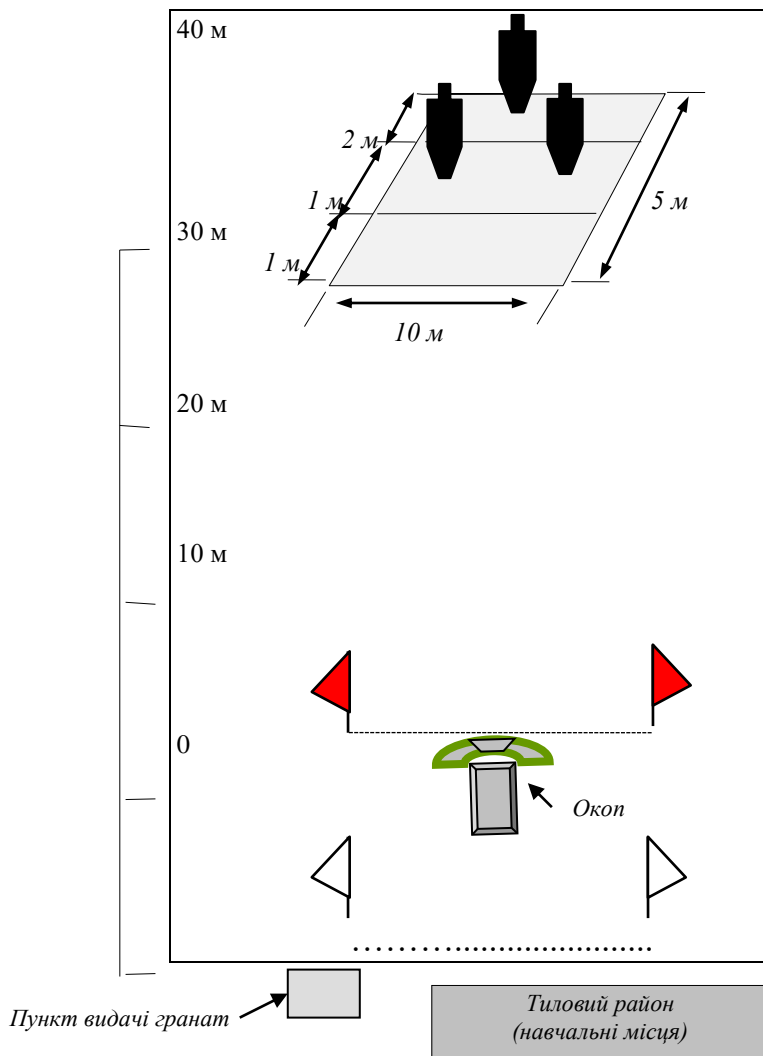

Примітка. Рубіж безпеки, як і для першої вправи, не менше 100м.

7. Навчально-тренувальний комплекс, - це обмежена ділянка місцевості з розгорнутими навчальними місцями для практичних занять і тренувань з основ військової справи. Ділянка вибирається в біля (навколо) навчального закладу, її розміри визначаються шляхом моделювання. Наприклад, для занять з тактичної підготовки ділянка поділяється на смуги (квадрати), в межах яких доведеться діяти навчальному підрозділу за комп'ютерними моделями бою. **Вибір, підготовка ділянки для занять - у роботі [3] додатка 9.**

Обмежена ділянка місцевості
Відділення взводу у наступі. Висування до рубежу переходу в атаку

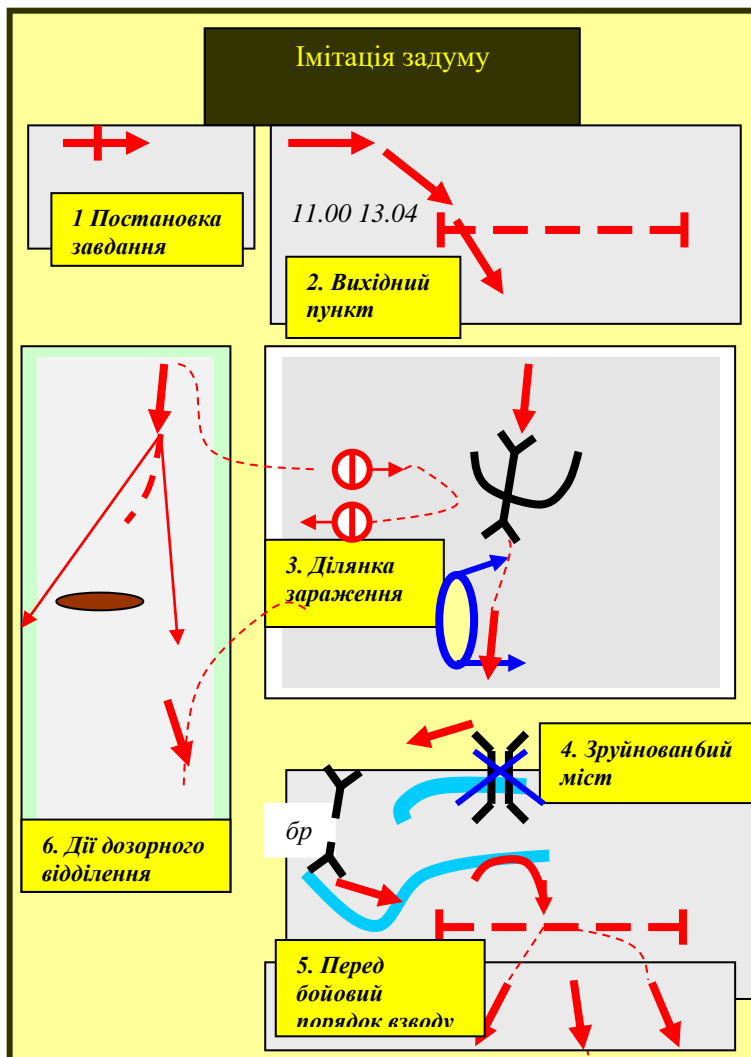

9. Єдина смуга перешкод, призначена для подолання горизонтальних і вертикальних перешкод індивідуально і в складі підрозділу, метання гранат на влучність. При відсутності смуги у навчальному закладі допускається проведення занять на місцевості, дообладнаній перешкодами і мішенями. Така місцевість повинна забезпечити подолання окремих природних, штучних перешкод (елементів смуги) висотою до 2 м різними способами (стрибки, перелітання), рух по вузькій опорі на незначній висоті (до 1 м), вистрибування із заглиблень, інші прийоми і дії.

Єдина смуга перешкод



1 - лінія початку смуги; 2 - ділянка швидкісного бігу довжиною 20 м; 3 - рів шириною угорі 2, 2.5 і 3 м, глибиною 1м; 4 - лабіринт довжиною 6 м, шириною - 2 м, висотою 1.1 м (кількість проходів - 10, ширина проходу - 0.5 м); 5 - паркан висотою - 2 м, товщиною 0.25 м, з похилою дошкою довжиною 3.2 м, шириною 0.25 - 0.3 м; 6 - зруйнований міст висотою 2 м, що складається з трьох відрізків (прямокутних балок 0.2 x 0.2 м): перший довжиною 2 м, другий - 3.8 м зі згином у 135 градусів (довжина від початку до згину - 1 м), третій - 3.8 м зі згином 135 градусів (довжина від початку до згину 2.8 м), розриви між відрізками балок 1 м на початку другого і третього відрізків балок і в кінці перешкоди - вертикальні драбини з трьома ступенями; 7 -зруйнована драбина шириною 2м (висота сходиць 0.8; 1.2; 1.5 і 1.8 м, відстань між ними 1.2 м, біля високого сходиця - нахилена драбина довжиною 2.3 м з чотирма сходицями); 8 - стінка висотою 1.1 м, шириною 2.6 м і товщиною 0.4 м з двома проломами (нижній розміром 1x0.4 м розташований на рівні землі, верхній розміром 0.5x0.6 м на висоті 0.35м від землі з прилягаючою до неї площиною 1x2.6 м; 9 - колодязь і хід сполучення (глибина колодязя 1.5 м, площа перетину вгорі 1x1 м; у задній стінці колодязя щілина розміром 1x0.5 м, що сполучає колодязь з перекритим ходом сполучення глибиною 1.5 м, довжиною 8 м з одним згином; відстань від колодязя до траншеї по прямій - 6 м); 10 - траншея глибиною 1.5 м; 11 - бігова доріжка шириною 2 м.

10. Навчальне місце «Основи самозахисту», для навчання прийомам самозахисту в бою, що проводиться: - зі зброєю - на спеціальному майданчику із стаціонарними і переносними макетами живої сили та мішенями (плетінками), на обмеженій ділянці місцевості, на смузі перешкод;
- без зброї - на рівному трав'яному майданчику, спеціально підготовленій ямі з піском та тирсою або у спортивному залі (на килимі з матів).

11. Виносне навчальне обладнання, - це навчальні стрілецькі прилади, що дозволяють викладачеві навчати стрільбі та виявляти помилки, що допускаються учнями. Вони звичайно включаються в комплект командирських ящиків (КЯ-56, КЯ-58, КЯ-73, КЯ-83). Окрім цих комплектів та іншого навчального обладнання, що поставляється, потребують виготовлення:

- комплекти мішеней для підготовчих вправ стрільби;
- комплект мішеней, тактичних знаків і позначок для тактико-стройових, тактичних занять і військової тактичної гри.

Додаток 3 містить достатню кількість мішеней, щоб підготувати мішенне поле для занять з тактичної і вогневої підготовки. Необхідні розміри мішеней забезпечить застосування комп'ютерної графіки. Комплект тактичних знаків і позначок – у роботі [3] **додатка 9**. Ці комплекти також можуть змінювати форму і розмір за допомогою комп'ютерної графіки за вибором викладача предмета. Одна із тактичних позначок (з деякими тактичними знаками) – позначка проходу у загородженні, надається.

ПОЗНАЧКА ПРОХОДУ У ЗАГОРОДЖЕННІ

